

CITROËN C8

INSTRUCTIEBOEKJE





CITROËN

CITROËN prefereert **TOTAL**



TOTAL

> Een samenwerking die staat voor innovatie

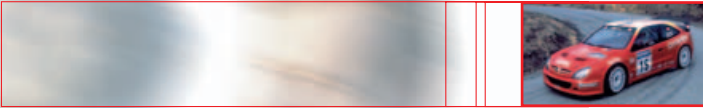

CITROËN en TOTAL, al 35 jaar partners, ontwikkelen in nauwe samenwerking motoren en smeermiddelen met de meest geavanceerde technieken.

> Specifieke motorolie

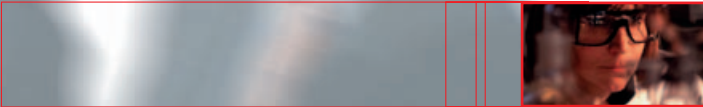

De onderzoeksteams van **CITROËN** en **TOTAL** werken samen om u de beste technologische combinatie te kunnen bieden op het gebied van motoren en smeermiddelen. Met de smeermiddelen van **TOTAL** kiest u voor specifieke motoroliën die zorgen voor topprestaties en een lange levensduur voor uw **CITROËN**.

Daarom kiest CITROËN voor TOTAL

TOTAL, partner van CITROËN...
UW partner.

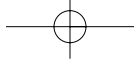

Het lezen van dit boekje is noodzakelijk voor een optimaal gebruik van uw CITROËN.
De CITROËN ORGANISATIE, die is samengesteld uit hooggekwalificeerde vakbekwame medewerkers,
staat te allen tijde te uwer beschikking om al uw vragen te beantwoorden.

Wij wensen u goede reis in uw CITROËN!

**Dit instructieboekje maakt onlosmakelijk deel uit van uw auto.
Bewaar het op de daarvoor bestemde plaats zodat
het gemakkelijk terug te vinden is.
Vergeet niet dit boekje bij verkoop van uw auto
aan de nieuwe eigenaar te geven.**

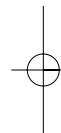
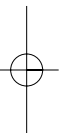
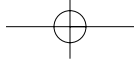

V3-NL-6003/2
Edition 11/2003





Wij danken u voor de aankoop van deze auto en feliciteren u met uw keus.
Lees, alvorens u gaat rijden, dit boekje aandachtig door:
het bevat alle nodige informatie over het gebruik en de uitrusting van uw auto evenals belangrijke aanbevelingen, die u strikt dient op te volgen.
Tevens vindt u in dit boekje alles wat u dient te weten over het onderhoud van uw nieuwe CITROËN om de veiligheid en betrouwbaarheid van uw auto te kunnen garanderen en om de optimale staat van uw nieuwe aanwinst te kunnen behouden.
Leer uw auto goed kennen: u zult er des te meer plezier van hebben!



*Dit instructieboekje gaat over zowel de standaard als de extra uitrustingen met de corresponderende oorspronkelijke technische gegevens
Het uitrustingsniveau van uw auto hangt af van de uitvoering,
de gekozen extra's en het verkoopland van uw auto.
Bepaalde in dit instructieboekje genoemde uitrustingen kunnen pas in de loop van het jaar beschikbaar zijn.
Aansprakelijkheid voor de gegeven beschrijvingen en illustraties wordt niet aanvaard.
AUTOMOBILES CITROËN behoudt zich het recht voor tussentijds wijzigingen aan te brengen in de door haar gevoerde modellen en de bijbehorende uitrusting,
zonder dat daarvan melding wordt gemaakt in dit instructieboekje.*

INHOUDSOPGAVE

Hoofdstuk I		BEKNOPTE GEBRUIKSAANWIJZING	5
Afstandsbediening	5-6	Handgeschakelde versnellingsbak	27
Supervergrendeling	7	Automatische versnellingsbak	28
Voorstoelen	8 ➔ 11	Brandstof tanken	
Verstellen van het stuur	12	Brandstofsoort	29
Autogordels	13	Bediening van de ruiten	30-31
Spiegels	14-15	Ventilatie - Verwarming	32
Bestuurdersplaats, overzicht	16-17	Automatische klimaatregeling	33
Instrumentenpaneel	18	Snelheidsregelaar	34-35
Controle- en waarschuwingslampjes	19 ➔ 21	Parkeerhulp	36
Signalering	22 ➔ 24	Airbag	37
Zicht	25-26	Veilig vervoeren van kinderen	38-39
Hoofdstuk II		RIJDEN	41
Afstandsbediening	41	Controle- en waarschuwingslampjes	53-54
Sleutels	42	Instrumentenpaneel	55
CODE-kaart	43	Multifunctioneel display	56-57
Anti-inbraakalarm	44-45	Boordcomputer	58 ➔ 60
Openen en sluiten	46 ➔ 49	Displayweergave	61 ➔ 64
Stuurslot – Contact – Startmotor –		Automatische versnellingsbak	65 ➔ 69
Eco-modus	50-51	Handrem - Anti-blokkeersysteem (ABS) ...	70-71
Starten	52	Dynamische stabiliteitscontrole (ESP)	72

INHOUDSOPGAVE

3

		Hoofdstuk III	COMFORT IN UW AUTO	73
Ventilatie - Verwarming	73	→	75	Comfort in de auto
Airconditioning (handbediend)	76-77			85
Luchtverdeling	78			91
Automatische klimaatregeling	79	→	82	Opstelling van de stoelen
Binnenverlichting	83-84			92
				94
				Achterzitplaatsen
				95
				→
				98
				Achterbank
				99
				Hoedenplank - Bagagedek
				100
				Beschermnet
				101
				Schuifdak
				102
		Hoofdstuk IV	ONDERHOUD	103
Openen van de motorkap	103			Dieselmotoren
Onderhoudsintervalindicator	104-105			110
Roetfilter dieselmotor	106			Brandstofsysteem diesel
Controles	107			111
Benzinemotoren	108-109			Niveaus
				112
				→
				114
				Inhoud reservoirs
				115
		Hoofdstuk V	PRAKTISCHE WENKEN	117
12-volts accu	117-118			Allesdragers
Zekeringen	119	→	124	131
Vervangen van de lampen	125	→	129	Verwisselen van een wiel
Veiligheidsadviezen	130			132
				→
				134
				Bandenspanning
				135-136
				Slepen - Takelen
				137

INHOUDSOPGAVE



Hoofdstuk VI

ALGEMENE GEGEVENS 139

Brandstofverbruikscijfers	139	Afmetingen	142-143
Algemene gegevens	140-141	Identificatie	144
		Anti-sneeuwscherm voor koude landen.	145



TREFWOORDENREGISTER	150 → 152
---------------------------	-----------



GEBRUIKSVOORZORGEN	
--------------------------	--

AFSTANDSBEDIENING

5

Afstandsbediening

De afstandsbediening heeft een hoogfrequente zender, hetgeen u de volgende voordelen biedt:

- u hoeft de afstandsbediening niet op de auto te richten.
- de afstandsbediening werkt ook vanaf een punt achter de auto, en de bedieningsstraal dringt door de bagage heen.
- de afstandsbediening heeft een bereik van enkele meters.

N.b.: Het gelijktijdig gebruik van overige hoogfrequente apparatuur in de directe omgeving van de auto (bijvoorbeeld mobiele telefoons of huisalarm) kan de werking van de afstandsbediening tijdelijk verstoren.

Wanneer de werking van de afstandsbediening permanent verstoord is, dient u deze te reïncialiseren. Zie « Vervangen van de batterij van de afstandsbediening ».

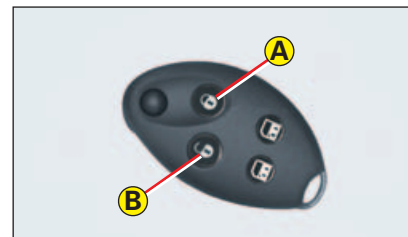
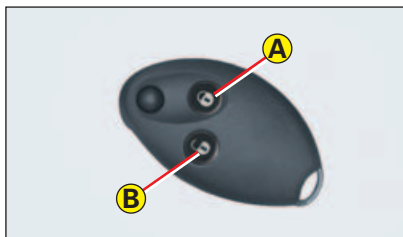

Centrale vergrendeling

Met de afstandsbediening kunnen de portieren en de achterklep worden vergrendeld.

Met de afstandsbediening kunt u verder de buitenspiegels inklappen en de ramen en schuifdaken sluiten. Let op: de schuifdaken worden met deze handeling niet volledig gesloten.

Druk kort op knop **A** om te vergrendelen of op knop **B** om te ontgrendelen.

Deze handelingen worden zichtbaar gemaakt door het knipperen van het controlelampje in de schakelaar van de centrale vergrendeling en het branden van de richtingaanwijzers:

- **Ontgrendelen** = Snel knipperen.
- **Vergrendelen** = Gedurende ongeveer twee seconden branden.

Wanneer een van de portieren of achterklep open staat of niet goed dicht zit, werkt de centrale vergrendeling niet.

Centraal vergrendelen met supervergrendeling

Zie « Supervergrendeling ».

HOOFDSTUK II

Afstandsbediening

AFSTANDSBEDIENING

Lokaliseren geparkeerde auto

Om uw geparkeerde auto op een parkeerplaats terug te kunnen vinden, drukt u op de toets **A**. De binnenverlichting van uw auto gaat vervolgens branden en de richtingaanwijzers knipperen gedurende enkele seconden (auto vergrendeld).

N.b.: de functie lokaliseren geparkeerde auto werkt binnen een actieradius die groter is dan die van de functie ontgrendelen.

Openen/sluiten van de elektrisch bediende schuifportieren.

Wanneer u een van de knoppen **C** even ingedrukt houdt (rechter portier: **C1**, linker portier: **C2**) schuift het desbetreffende portier open of dicht.

N.B.: indien de auto is vergrendeld en u een van de bedieningen **C** even ingedrukt houdt, worden de portieren ontgrendeld en schuift het portier in kwestie open.

Openen en sluiten van de ruiten

Wanneer u **A** even ingedrukt houdt worden niet alleen de portieren vergrendeld maar sluiten ook automatisch de elektrische ruiten en de schuifdaken. Let op: de schuifdaken sluiten niet helemaal.

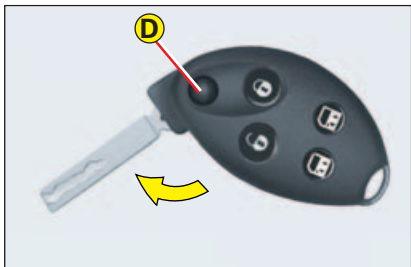

Uitwerpen van de sleutel

Met een druk op de toets **D** klappt de sleutel uit de afstandsbediening.

U kunt de sleutel inklappen door deze weer in de afstandsbediening te duwen.

De afstandsbediening werkt niet wanneer de sleutel in het contact steekt, ook niet bij afgezet contact. Dit geldt niet bij reïncialiseren.

Let op: het per ongeluk bedienen van de afstandsbediening in uw binnenzak kan het ongewenst ontgrendelen van de portieren veroorzaken.

Indien binnen 30 seconden na het met de afstandsbediening ontgrendelen geen portieren worden geopend, worden de portieren automatisch weer vergrendeld.

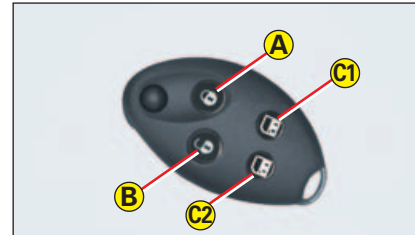

SUPERVERGREDELING

7

AFSTANDBEDIENING

Centraal vergrendelen met supervergrendeling

Druk kort op knop **A** voor de centrale vergrendeling.

(Wanneer u **A** even ingedrukt houdt, worden niet alleen de portieren vergrendeld, maar sluiten ook automatisch de elektrische ruiten en de schuifdaken. Let op: de schuifdaken sluiten niet helemaal.)

Door binnen 5 seconden na het vergrendelen nogmaals op knop **A** te drukken, wordt de supervergrendeling ingeschakeld.

Het openen van de portieren van binnenuit of van buitenaf is nu niet meer mogelijk.

Deze handelingen worden zichtbaar gemaakt door het knipperen van het controlelampje in de schakelaar van de centrale vergrendeling en het branden van de richtingaanwijzers:

- **Ontgrendelen** = Snel knipperen.
- **Supervergrendelen** = Gedurende ongeveer twee seconden branden.

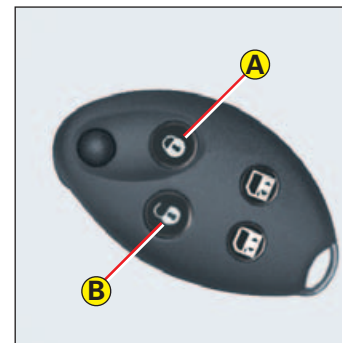

SLEUTELS

Centraal vergrendelen met supervergrendeling

Wanneer het slot met de sleutel wordt bediend, vindt supervergrendeling plaats (vergrendeling van de auto voor binnenuit en buitenaf).

Het openen van de portieren van binnenuit of van buitenaf is nu niet meer mogelijk.

Centraal vergrendelen zonder supervergrendeling

Wanneer meteen na het supervergrendelen opnieuw de sleutel wordt bediend, vindt centrale vergrendeling plaats en wordt de supervergrendeling uitgeschakeld. Het openen van de portieren van binnenuit is dan weer mogelijk.

WAARSCHUWING

Het is gevaarlijk de supervergrendeling in te schakelen wanneer zich iemand in de auto bevindt, omdat het daarna niet meer mogelijk is de portieren van binnenuit zonder afstandsbediening te ontgrendelen.

BEKNOPT GEBRUIKSAANWIJZING

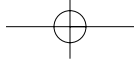

8

VOORSTOELEN



Hoofdstuk III
Achterzitplaatsen

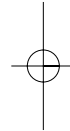

VOORSTOELEN

9

Met de hand te bedienen functies



1 Hoofdsteun

Voor het verstellen in de hoogte of het verwijderen trekt u de hoofdsteun naar voren terwijl u deze tegelijkertijd verschuift.

De hoogte is correct ingesteld wanneer de bovenzijde van de hoofdsteun zich op gelijk-

ke hoogte als de bovenzijde van uw hoofd bevindt.

De hoofdsteunen zijn eveneens kantelbaar.

Verwijderen: de hoogste stand instellen, met behulp van een muntstuk de lip omhoog drukken en tegelijkertijd naar u toe en omhoog trekken.

N.b.: Rijd nooit zonder hoofdsteunen.

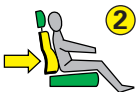

2 Verstelknop van de lendesteunen

Verdraai de knop om de lendesteunen in de gewenste stand te zetten.



3 Verdraaien van de stoelen

Zet de rugleuning rechtop en het stuur naar voren.

Zet de stoel in de middelste stand van de lengterichtingverstelling en de maximale

stand van de hoogteverstelling.

Trek vanaf de bestuurderstoel de handrem aan en koppel deze vervolgens los door het uiteinde uit te trekken.

Trek de bediening naar boven en draai de stoel naar binnen.

Het is niet toegestaan tijdens het rijden achterstevoren te zitten of de stoelen te verdraaien.



4 Verstellen in de lengterichting:

Licht de bedieningsstang op en schuif de stoel in de gewenste stand.



5 Armsteun

Opklappen: klap de armsteun vanuit de gebruikte horizontale stand op totdat deze vergrendelt.

Wilt u de armsteun vanuit de opgeklapte stand in een

van de horizontale standen plaatsen, dan moet u deze eerst geheel neerklappen en daarna omhoog trekken, in de gewenste stand.

Verwijderen van de armsteun

- zet de armsteun zo ver omhoog dat u hem door de blokkering in de verticale stand drukt.

- trek hem vervolgens naar u toe uit de bevestiging.



6 Verstellen van de rugleuning

Zet met de bediening de rugleuning in de gewenste hellingshoek.



7 In hoogte verstellen van de bestuurdersstoel

Licht de bediening op of druk deze neer. Herhaal dit totdat u de gewenste stand heeft verkregen.

VOORSTOELEN

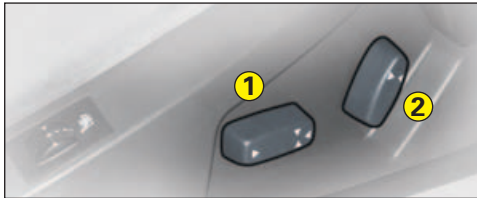
**Elektrische bedieningen**

- 1** Verstellen in hoogte- en in lengterichting
- 2** Verstellen van de rugleuning



- 1** Licht de bediening aan de achterkant op of druk deze neer om de stoel te verhogen of te verlagen.



- 1** Schuif de bediening naar voren of naar achteren om de stoel in voor- of achterwaartse richting te verstellen.



- 2** Druk de bediening aan de bovenkant naar voren of naar achteren voor het verstellen van de rugleuning.

N.B.: de functies voor het verstellen van de stoel zijn eveneens en voor een beperkte tijd beschikbaar in de volgende gevallen:

- bij het openen van een voorportier.
- na afzetten van het contact.

**Stoelverwarming**

De voorstoelen kunnen afzonderlijk worden verwarmd. Gebruik hiertoe de schakelaars op de zijkant van de stoelen en kies een van de drie verwarmingsstanden m.b.v. de keuzeschakelaar:

- 0** : Uit
- 1** : Matig warm
- 2** : Gemiddeld warm
- 3** : Warm

De temperatuur van de stoel wordt automatisch geregeld.

N.b.: De stoelverwarming werkt uitsluitend bij draaiende motor.

VOORSTOELEN

11



Vastleggen rijpositie-instellingen

U kunt vier rijpositie-instellingen programmeren in het geheugen:

- één voor elk van de twee afstandsbedieningen (twee gebruikers)
- twee met behulp van de toets **M/1** en **M/2**.

Programmeren met de afstandsbediening

Met elke afzonderlijke afstandsbediening kunnen specifieke instellingen worden vastgelegd.

Tijdens het vergrendelen van de auto met de afstandsbediening worden de instellingen van de bestuurdersstoel en de buitenspiegels automatisch vastgelegd.

Tijdens het ontgrendelen van de auto met de afstandsbediening, nemen de buitenspiegels en de bestuurderstoel automatisch de eerder opgeslagen instellingen in, mochten die tussentijds zijn gewijzigd.

Programmeren met behulp van de toetsen

Het vastleggen van de instellingen met behulp van de toetsen op de zijkant van de stoel gaat als volgt:

- draai de contactsleutel in de contactstand (2e stand),
- stel de stoel en de spiegels in,
- druk op de toets **M** en vervolgens binnen vier seconden op de toets **1** "eerste rijpositie" of op de toets **2** "tweede rijpositie".

Zodra de instellingen zijn vastgelegd klinkt er een geluidssignaal om dit te bevestigen. Bij elke nieuwe instelling wordt de vorige automatisch gewist.

Oproepen van een geprogrammeerde rijpositie-instelling

Bij afgezette motor

- Druk kort op de toets **1** of **2** om de corresponderende instelling op te roepen.

Opmerking: na vijf keer oproepen van een rijpositie-instelling wordt de functie uitgeschakeld tot de motor opnieuw wordt gestart.

Bij draaiende motor

- Houd de toets **1** of **2** ingedrukt tot u klaar bent met het instellen van de geprogrammeerde stand in kwestie.

12

VERSTELLEN VAN HET STUUR



Het stuur is verstelbaar in hoogte en diepte.

Zet, **TERWIJL DE AUTO STILSTAAT**, eerst uw stoel in de juiste stand en verstel vervolgens het stuur. Zie « Juiste rijkhouding »

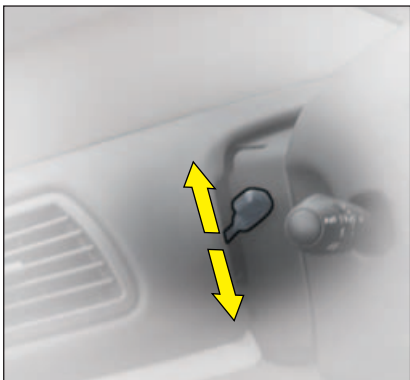

Ontgrendel het stuur door de hendel naar beneden te duwen.

Verstel het stuur en vergrendel het vervolgens door de hendel geheel naar boven te trekken.

WAARSCHUWING

Verricht, met het oog op de veiligheid, deze afstellingen nooit tijdens het rijden.

AUTOGORDELS

13

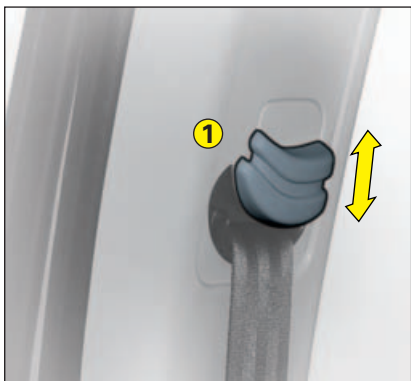

Autogordels voorin en op de zijzitplaatsen van de tweede stoelenrij

De zitplaatsen voorin en op de tweede rij aan raamzijde zijn uitgerust met pyrotechnische gordelspanners met spanningbegrenzer.

In hoogte verstellen van de gordel

Knijp bediening **1** in voor uw instelling in de gewenste richting.

Vastmaken van de gordels:

Trek de gordel rustig naar voren en let erop dat hij niet gedraaid komt te zitten. Maak de gordel vast door de gesp in de sluiting te steken en controleer of hij goed is vergrendeld door aan de gordel te trekken.

Het heupgedeelte van de gordel dient zo laag mogelijk over de buik te lopen en moet zo strak mogelijk zitten.

Zorg ervoor dat de rugleuningen van de voorstoelen zo veel mogelijk in de verticale stand staan, om te voorkomen dat de inzittende bij een botsing onder de gordel door glijdt.

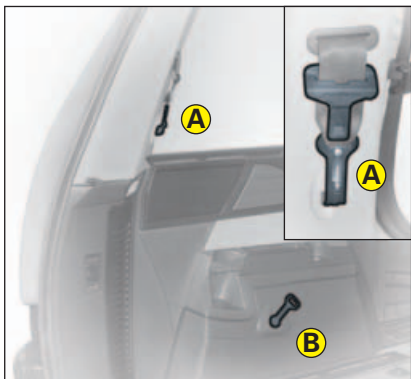

Autogordel op de zijzitplaatsen van de derde stoelenrij

De zijzitplaatsen op de derde stoelenrij zijn voorzien van een driepuntsrolgordel met spanningbegrenzer.

Om de gordel in gebruik te kunnen nemen, verplaatst u de haak uit de stand **A** naar **B** en steekt u vervolgens het uiteinde in de sluiting.

Autogordel op de middelste zitplaats van de tweede en derde stoelenrij.

De middelste zitplaats op de tweede stoelrij en de middelste zitplaats van de achterbank zijn uitgerust met een ingebouwde driepuntsgordel en een oprolmechanisme.

14

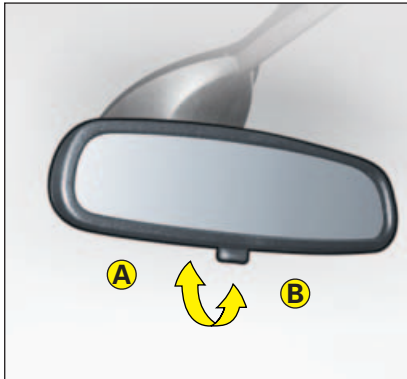

Binnenspiegel

Met het palletje aan de onderkant kunt u de spiegel in een van de volgende standen zetten:

- A - Normale stand:** het palletje is niet zichtbaar.
- B - Nachtstand** (tegen verblinding): het palletje is zichtbaar.

SPIEGELS

Binnenspiegel met automatische antiverblinding

Hiermee wordt automatisch overgeschakeld van de dag- naar nachtstand.

Om verblinding te voorkomen, wordt het spiegelglas automatisch donkerder wanneer er meer licht op valt. Bij verminderde lichtinval wordt het spiegelglas helderder voor het behoud van een optimaal zicht.



Werking

Zet het contact aan en druk op de bediening **1**.

- lampje **2** brandt (schakelaar ingedrukt): automatische stand aan.
- lampje **2** is gedoofd: automatische stand uit; de spiegel blijft in de heldere stand staan.

N.B.: om u een optimaal zicht te bieden wordt het spiegelglas automatisch helder, wanneer u in de achteruitversnelling schakelt.

SPIEGELS

15



Mocht tijdens het geparkeerd staan van de auto het spiegelhuis uit zijn oorspronkelijke stand zijn geraakt, dan kunt u dit weer met de hand op zijn plaats drukken. U kunt ook gebruik maken van de toets voor het inklappen van de spiegels.

Elektrisch bediende spiegels

Het buitenste deel van de spiegel aan bestuurderszijde (begrensd door zwarte stippen) heeft een bolle vorm om het gezichtsveld aan de zijkant te vergroten.

De objecten die in dit gedeelte worden waargenomen, zijn in werkelijkheid dichterbij.

Hiermee moet rekening worden gehouden bij het inschatten van de afstand.



Verstellen van de spiegels

De functie werkt met aangezet contact.

Kies vanaf de bestuurdersplaats de te verstellen spiegel met de schakelaar **1** en gebruik tuimelschakelaar **2** voor het verstellen in vier richtingen.

De verwarming van de buitenspiegels werkt gelijktijdig met de achterruitverwarming.

Inklappen van de buitenspiegels

Wanneer u de auto heeft geparkeerd, kunt u de buitenspiegels handmatig of elektrisch inklappen.

Elektrisch inklappen

Druk de bediening **1** naar achteren om de spiegels in de klappen.

Wanneer u deze handeling herhaalt, klappen de spiegels weer uit.

Automatisch inklappen

Het automatisch inklappen van de buitenspiegels gebeurt eveneens bij het vergrendelen van de portieren met de afstandsbediening.

Wanneer u het contact aanzet, klappen de spiegels automatisch uit, tenzij ze zijn ingeklapt voordat het contact werd uitgezet.

N.b.: U kunt de functie van het automatisch inklappen van de buitenspiegels aan- of uitzetten door de bediening **1** even ingedrukt te houden.

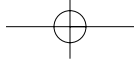

16

BESTUURDRERSPLAATS, OVERZICHT

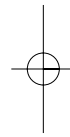
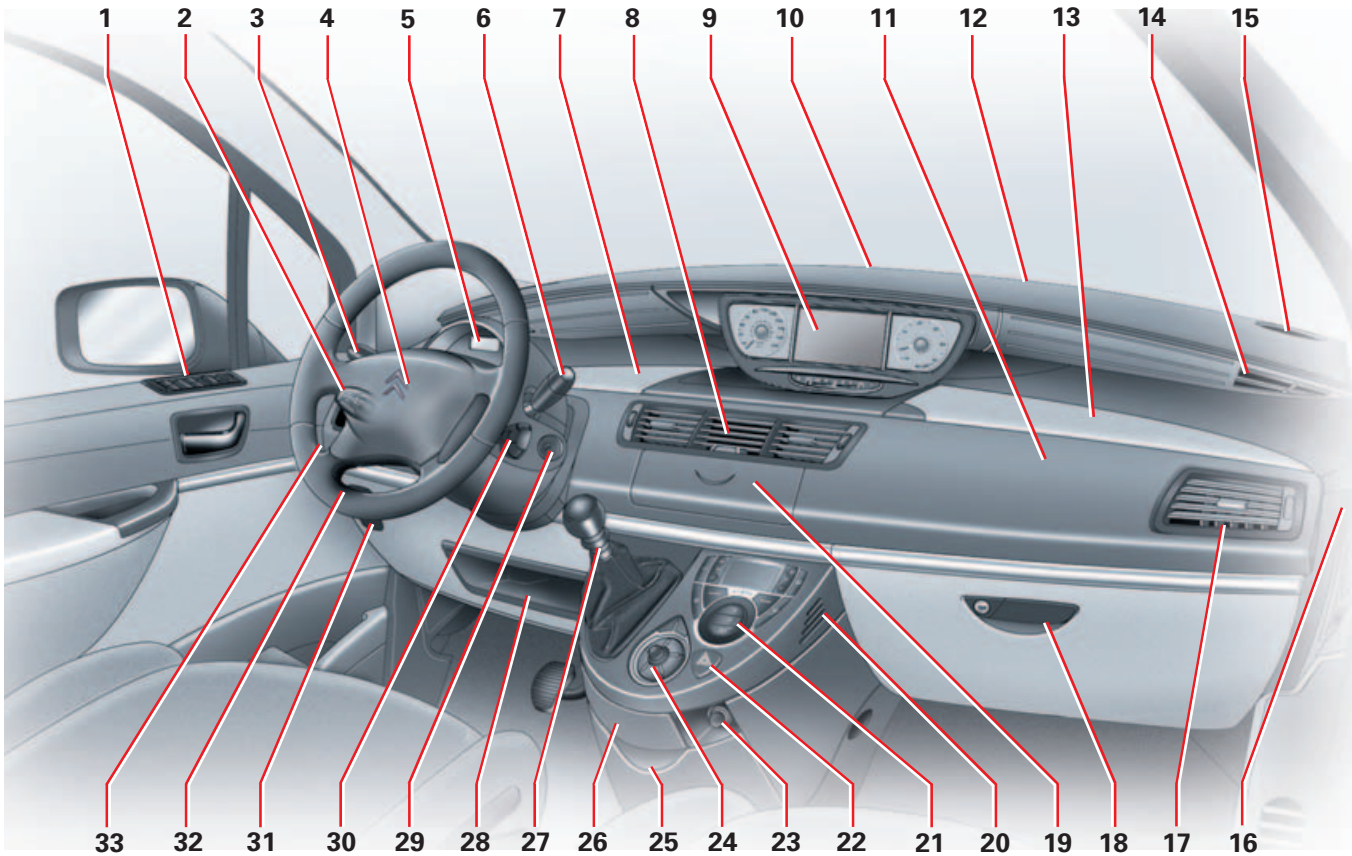

BESTUURDERSPLAATS, OVERZICHT 17

- | | | |
|---|--|---|
| <p>1 Bedieningsorganen:</p> <ul style="list-style-type: none"> • Spiegels • Bediening van de ruiten • Kindersloten | <p>10 Lichtsensor</p> | <p>22 Alarmverlichting</p> |
| <p>2 Bediening cruise-control</p> | <p>11 Passagiersairbag</p> | <p>23 Sigarenaansteker
12-volts accessoirestekker</p> |
| <p>3 Bedieningsorganen:</p> <ul style="list-style-type: none"> • Verlichting • Richtingaanwijzers • Mistlampen • Mistachterlichten | <p>12 Voorruitontwaseming</p> | <p>24 Bergvak in middenconsole of
Gescheiden bedieningspaneel
Datacommunicatie</p> |
| <p>4 • Claxon
• Bestuurdersairbag</p> | <p>13 Bovenste handschoenenkastje</p> | <p>25 Koelvak</p> |
| <p>5 Controle- en waarschuwings-
lampjes</p> | <p>14 Ontwaseming zijruiten
(links en rechts)</p> | <p>26 Asbak / Bekerhouder / Ruimte
sigarenaansteker</p> |
| <p>6 Bedieningsorganen:</p> <ul style="list-style-type: none"> • Ruitenwissers voor • Ruitensproeier • Ruitenwisser achter • Boordcomputer | <p>15 Speakers links en rechts (Twee-
ter)</p> | <p>27 Selectiehendel</p> |
| <p>7 Bovenste handschoenenkastje</p> | <p>16 Buiten werking stellen van de
airbag aan passagierszijde</p> | <p>28 Opbergen</p> |
| <p>8 Centrale ventilatieroosters</p> | <p>17 Zijventilatierooster
(links en rechts)</p> | <p>29 Contactslot</p> |
| <p>9 Instrumentenpaneel/
Multifunctioneel display</p> | <p>18 Onderste handschoenenkastje
CD-wisselaar / Zekeringkastje</p> | <p>30 Bediening radio op stuurkolom</p> |
| | <p>19 Autoradio/Datacommunicatie
Afdekklepje van de autoradio</p> | <p>31 Verstelling van de koplampen</p> |
| | <p>20 Sonde interieurtemperatuur</p> | <p>32 Bediening ESP/ASR</p> |
| | <p>21 Airconditioning of verwarming/
ventilatie</p> | <p>33 Anti-inbraakalarm</p> |

INSTRUMENTENPANEEL

3-LEDIG INSTRUMENTENPANEEL

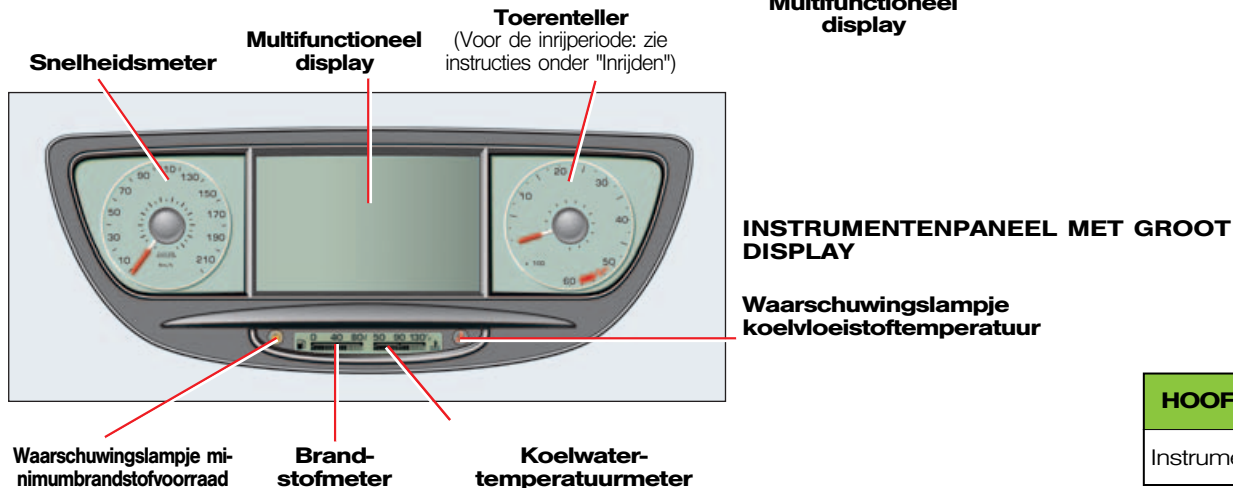
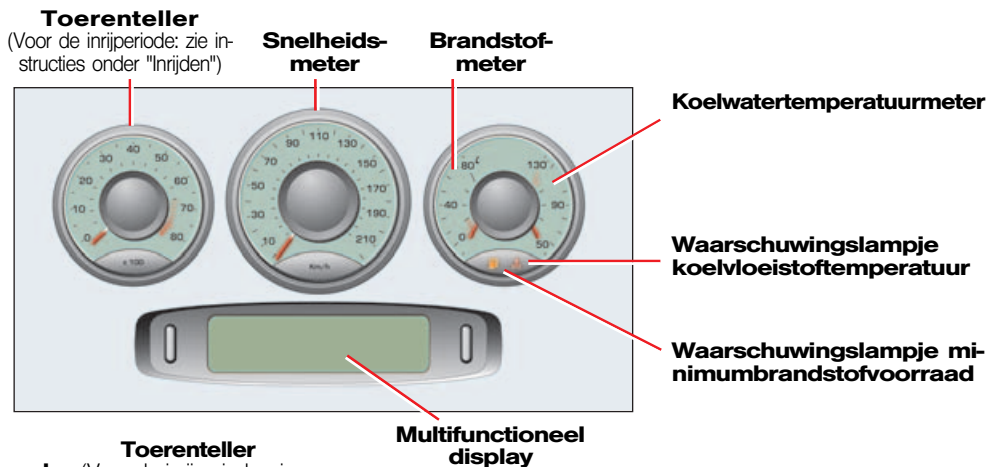

HOOFDSTUK III

Instrumentenpaneel

CONTROLE- EN WAARSCHUWINGSLAMPJES

19

Display

- Onderhoudsintervalindicator.
- Indicator motorolieniveau.
- Kilometerteller
Dagteller.
- Schakelstandendisplay automaat.

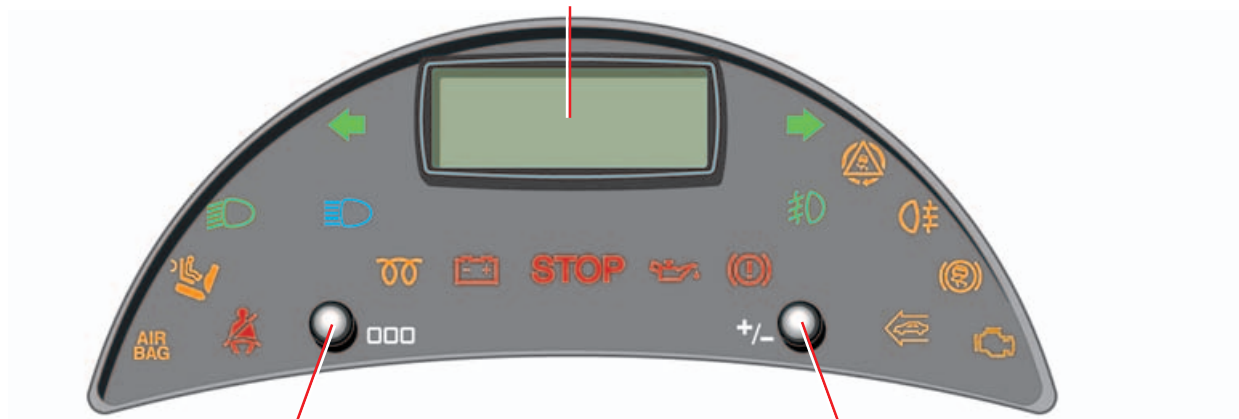

Bediening:

- Nulstelling van de dagteller.

Bediening:

- Sterkte van de dashboardverlichting.

HOOFDSTUK III

Controle- en waarschuwingslampjes

CONTROLE- EN WAARSCHUWINGSLAMPJES



Richtingaanwijzer naar links

Zie "Signalering"



Richtingaanwijzer naar rechts

Zie "Signalering"



Waarschuwinglampje handrem, remvloeistofniveau en storing remdrukverdeling

Het branden van dit lampje bij draaiende motor kan erop duiden dat de handrem niet of niet goed is vrijgezet, dat het remvloeistofniveau onvoldoende is of dat er een storing in het remsysteem is.

Mocht het lampje blijven branden terwijl de handrem is vrijgezet, stop dan onmiddellijk en waarschuw een CITROËN-dealer.



Dimlichten

Zie "Signalering"



Grootlicht

Zie "Signalering"



Mistachterlichten

Zie "Signalering"



Mistlampen

Zie "Signalering"



Waarschuwinglampje autogordel bestuurder en/of passagier

Dit lampje licht op als de bestuurder en/of passagier zijn autogordel niet heeft vastgegespt.

Het branden van dit lampje gaat gepaard met geluidspiepen gedurende 90 seconden, zodra de auto harder rijdt dan 25 km/h.



Lampje airbags

Zie "Airbag"



Controlelampje uitgeschakelde passagiersairbag vóór

Zie "Airbag"



Anti-blokkeersysteem (ABS)

Het controlelampje van het ABS brandt zodra u het contact aanzet. Het dooft na enkele seconden.

Indien het controlelampje niet dooft, dan kan dat duiden op een mankement in het ABS-systeem. (Zie Hoofdstuk - "Remmen").



Signalering snelheidsregelaar

Dit lampje brandt wanneer de snelheidsregelaar is ingeschakeld.

CONTROLE- EN WAARSCHUWINGSLAMPJES

21



Controlelampje laadstroom

Het lampje moet uit zijn wanneer de motor draait.

Mocht het permanent branden, raadpleeg dan een CITROËN-dealer.



Controlelampje motoroliedruk en -temperatuur

Als het oplicht tijdens het rijden, zet dan de motor

af. Controleer het niveau (zie hoofdstuk "Niveaus").

Als de lamp blijft branden terwijl het niveau in orde is, dient u de dichtstbijzijnde CITROËN-dealer te raadplegen.



Controlelampje voor-gloeien diesel

Zie de instructies van hoofdstuk "Rijden - Starten".



"STOP"-lampje Stop onmiddellijk met rijden.



Controlelampje werking motor (autodiagnose)

Wanneer dit lampje onderweg knippert of oplicht, duidt dat op een storing in het injectie-, ontstekings- of uitlaatsysteem (katalysator) (afhankelijk van verkoopland).

Raadpleeg zo snel mogelijk een CITROËN-dealer.



ESP/ASR-lampje

In werking

Wanneer het ESP- of het ASR-systeem in werking treedt, knippert het ESP/ASR-lampje.

Bij een storing

Wanneer er een storing in de systemen optreedt gaat het ESP/ASR-lampje branden en verschijnt er een bericht op het multifunctionele display, gepaard met een geluidssignaal. Laat in zo'n geval het systeem nakijken door een CITROËN-dealer.

Uitgeschakeld

wanneer het ESP/ASR-lampje bij uitschakelen van het systeem brandt, klinkt er een geluidssignaal en verschijnt op het multifunctionele display de melding "ESP/ASR NIET ACTIEF"

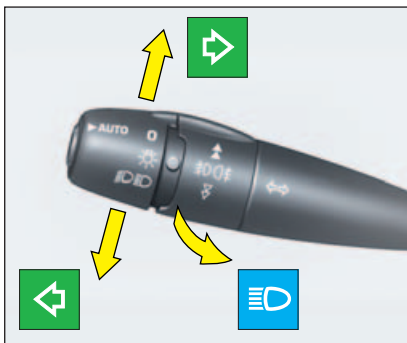

Richtingaanwijzers

Linksaf: druk de hendel naar beneden.

Rechtsaf: duw de hendel naar boven.

Om van richting te veranderen, moet de hendel door de weerstand naar boven of beneden worden bewogen. De richtingaanwijzer wordt automatisch uitgeschakeld bij het terugdraaien van het stuur.

Lichtsignaal

Trek de hendel naar u toe.

Het geven van een lichtsignaal is ook mogelijk bij afgezet contact.

Claxon

Druk op het middendeel van het stuur.

SIGNALERING

Alarmverlichting

Wanneer de alarmverlichting aanstaat knipperen gelijktijdig alle richtingaanwijzers.

Gebruik deze verlichting uitsluitend indien sprake is van gevaar:

bij een noodstop of wanneer u stilstaat onder ongebruikelijke omstandigheden.

Deze verlichting werkt ook met afgezet contact.

Geluidssignaal

Uw auto geeft diverse geluidssignalen af:

- 1 piep = Signaal ter bevestiging van een commando (b.v.: aan- of uitzetten van de functie "automatisch vergrendelen van de achterklep").
- 1 gong = waarschuwing niveau 1 (b.v.: openstaand of slecht-gesloten portier)
- 3 opeenvolgende gongs = waarschuwing niveau 2 (b.v.: te hoge koelwatertemperatuur)

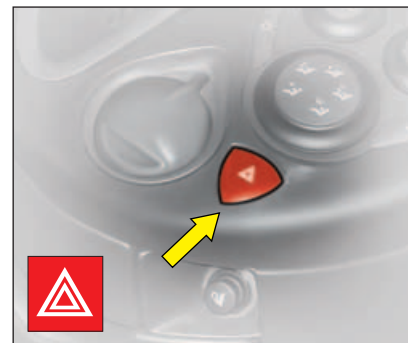

Automatisch branden van de alarmverlichting

Wanneer u plotseling remt of bij een forse snelheidsvermindering van de auto gaat de alarmverlichting automatisch branden.

De alarmverlichting gaat automatisch uit wanneer u daarna weer gasgeeft of wanneer u op de corresponderende schakelaar op het dashboard drukt.

Zolang u met alarmverlichting rijdt kunt u geen richting aangeven.

SIGNALERING

23

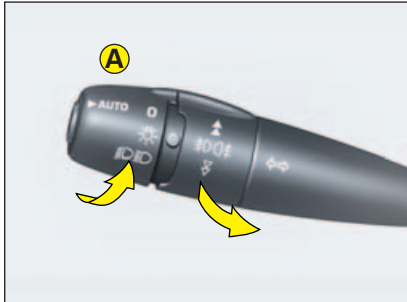

Bediening van de verlichting



Alle lichten gedoofd

Draai ring **A** van u af.



Parkeerlichten

Het instrumentenpaneel is verlicht.

Draai ring **A** van u af.



Dimlichten/grootlicht

Overschakelen van dim- naar grootlicht en omgekeerd

Trek de hendel door de weerstand heen naar u toe om over te schakelen van dim- naar grootlicht en omgekeerd.

Zoemer vergeten verlichting of contactsleutel niet verwijderd

Deze zoemer is te horen wanneer bij afgezet contact het bestuurdersportier wordt geopend, terwijl de verlichting niet gedoofd is of de sleutel nog in het contact steekt. De zoemer stopt bij het sluiten van een portier, bij het doven van de verlichting of wanneer de sleutel uit het contact is verwijderd.

Terwijl u dit geluidssignaal hoort, verschijnt er een bericht op het multifunctionele display.

Automatisch branden van de koplampen

De dimlichten gaan automatisch branden bij weinig licht.

Zodra het licht genoeg is, dooft de verlichting.

Aan- of uitzetten van de functie

- draai de contactsleutel in de stand "Accessoires",
- zorg dat de bediening van de verlichting in de stand **0** staat.
- druk tegen het uiteinde van de bediening tot u een bevestigingspiep hoort.

N.b.: Wanneer het contact wordt afgezet, blijven, afhankelijk van het omgevingslicht, de koplampen automatisch circa 30 seconden of tot het vergrendelen van de auto branden.

Dek de lichtsensor boven het dashboard niet af.

Bij het automatisch branden van de koplampen worden de mistachterlichten gedoofd, terwijl de mistlampen voor blijven branden

SIGNALERING

**Uitvoeringen met
MISTLICHTEN VOOR EN ACHTER (Ring C)****Mistlichten vóór en achter gedoofd**

Draai ring **C** van u af.

**Mistlichten vóór aan**

De mistlampen voor werken in combinatie met de parkeerlichten of de dimverlichting.

Draai de ring **C** van u af.

**Mistlichten vóór en achter aan****Doven:**

één stand naar u toe draaien: mistlichten voor gaan uit.

twee standen naar u toe draaien: mistlichten voor en achter gaan uit.

N.b.: De mistachterlichten mogen alleen bij mist of sneeuwbuien worden gebruikt (zicht minder dan 50 meter).

**Verstelling van de koplampen** (Voor auto's zonder xenonlampen.)

Het is raadzaam de reikwijdte van de lichtbundel van de koplampen aan te passen aan de belading van de auto.

Stand 0: 1 of 2 inzittenden.

Stand -: 3 inzittenden.

Stand 1: 5 inzittenden.

Stand 2: 5 inzittenden + bagage.

Stand 3: Bestuurder + maximaal toegestane belading.

N.B.: bij auto's voorzien van xenonlampen wordt de hoogte van de koplampen automatisch op de belading van de auto afgestemd.



ZICHT

25



Ruitenwissers voor

- 3** Snel wissen.
- 2** Normaal wissen.
- 1** I of AUTO Interval-wissen of automatisch wissen.
- 0** Wissen uit.
- 4** Eén keer wissen. Druk de hendel naar beneden.

Ruitenwissers voor

Auto zonder regensensor.

Stand 1: De wissnelheid wordt, afhankelijk van de snelheid van de auto, automatisch geregeld.

N.b.: In de standen **2** en **3** valt de ruitenwissersnelheid automatisch terug wanneer de auto stilstaat.

Auto voorzien van een regensensor.

Stand 1: De wissnelheid wordt automatisch afgestemd op de hevigheid van de regen.

N.b.: In de standen **2** en **3** valt de ruitenwissersnelheid automatisch terug wanneer de auto stilstaat.

Met het oog op de veiligheid wordt, wanneer het contact meer dan één minuut uitstaat, de automatische wisfunctie vanzelf uitgeschakeld.

Wanneer u het contact weer aanzet kunt u deze functie als volgt weer inschakelen:

- keer terug naar de **stand 0 - wissen uit**,
- ga naar **stand 1 - AUTO**.

De ruitenwischer wist één keer om te signaleren dat de functie wederom actief is.

LET OP:

Dek de regensensor, die zich aan interieurzijde onder op de voorruit bevindt, nimmer af.

Autowassen met aangezet contact, bijvoorbeeld in een wasstraat:

- zet de schakelaar in de stand **0-Wissen uit**.



Advies

U kunt de ruitenwissers **in de stand onderhoud** zetten (om ze te vervangen).

Druk hiertoe de ruitenwischerbediening neer bij afgezet contact.

Om terug te keren naar de laatstgebruikte stand, dient u de bediening opnieuw te activeren.

ZICHT

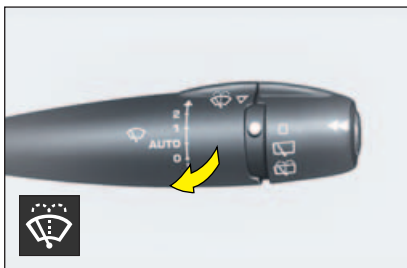
**Ruitensproeier voor**

Trek de hendel naar u toe: onder het sproeien wissen de ruitensproeiers een aantal keren (3 x wissen).

Dit geldt ook voor de koplampwissers in geval van ingeschakeld dim- of grootlicht.

Mocht de ruitensproeiervloeistof het minimumniveau hebben bereikt, dan is tijdens het wissen een piepsignaal te horen, terwijl er op het display een bericht getoond wordt (RUITENSPROEIERVLOEISTOF BIJVULLEN)

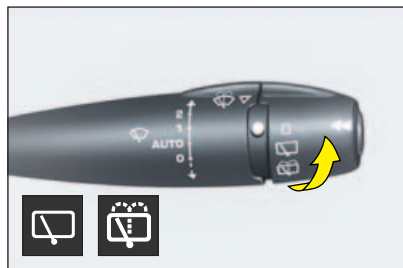
**Achterruitenwisser****Stand 1 - Uit****Stand 2**

Interval-wissen.

Afgestemd op de snelheid van de auto.

Stand 3

Sproeien en drie keer wissen.

Automatische werking

Wanneer de ruitensproeiers voor in werking zijn en wanneer de achteruitversnelling wordt ingeschakeld.

N.B.: een CITROËN-dealer kan deze functie uitschakelen.

**Achterruitverwarming**

De achterruitverwarming werkt alleen bij draaiende motor.

Druk de bedieningstoets in om de achterruitverwarming en de elektrische spiegelverwarming in werking te stellen.

Na 12 minuten wordt de werking automatisch onderbroken om overmatig stroomverbruik te voorkomen.

U kunt de werking ook onderbreken door opnieuw de bedieningstoets in te drukken.

Zichtfunctie: zie hoofdstuk III "air-conditioning".

Let erop dat de ruitensproeierbladen voor en achter vrij zijn bij gebruik van bijvoorbeeld een fietsdrager of door vorst.

Verwijder een eventuele opeenhoping van sneeuw aan de onderkant van de voorruit.

HANDGESCHAKELDE VERSNELLINGSBAK

27

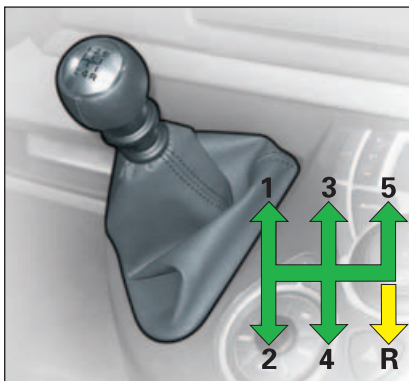

Achteruitrijstand

Schakel nooit in de achteruitversnelling als de auto (nog) niet geheel stilstaat.

Schakel rustig om "kraken" tijdens het schakelen te voorkomen.

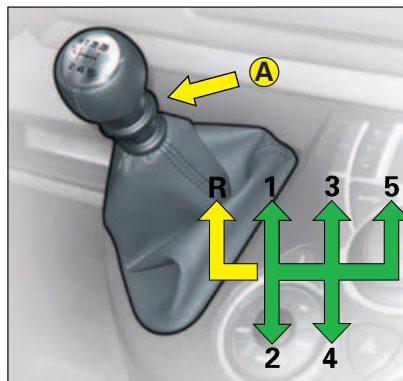

Achteruitrijstand

Trek de ring **A** omhoog om in de achteruitversnelling te kunnen schakelen.

Schakel nooit in de achteruitversnelling als de auto (nog) niet geheel stilstaat.

Schakel rustig om "kraken" tijdens het schakelen te voorkomen.

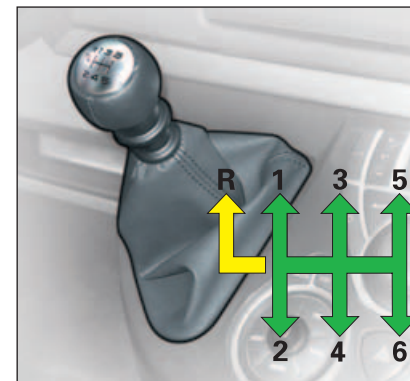

Achteruitrijstand

Trek de ring **A** omhoog om in de achteruitversnelling te kunnen schakelen.

Schakel nooit in de achteruitversnelling als de auto (nog) niet geheel stilstaat.

Schakel rustig om "kraken" tijdens het schakelen te voorkomen.

AUTOMATISCHE VERSNELLINGSBAK



Selectiehendel van de automatische versnellingsbak

De automatische versnellingsbak met vier versnellingen biedt de volgende mogelijkheden:

- **Werking volgens het auto-adaptieve principe**, waarbij het schakelen automatisch op uw rijstijl wordt afgestemd.
- **Werking in de handbediende sequentiële stand**, waarbij het schakelen handmatig d.m.v. het kort bewegen van de hendel naar + of - gebeurt.
- **Programma "sneeuw"**



Stand van de selectiehendel

De stand van de versnellingshendel is af te lezen op het instrumentenpaneel.

HOOFDSTUK II

Automatische versnellingsbak

BRANDSTOF TANKEN

29



Trek bij de uitsparing aan de brandstoftankklep om deze te openen. De klep is voorzien van een sticker (zie ook "Brandstofsoort").

Tankdop met slot

Openen of sluiten: draai de sleutel een kwartslag rond.

Bevestig tijdens het tanken de tankdop aan de daarvoor bestemde steun aan de binnenkant van de brandstoftankklep.

Wanneer de brandstoftankklep open staat, zorgt een beveiligingssysteem ervoor dat het linker achterportier niet geopend kan worden.

Bij auto's met een katalysator mag uitsluitend loodvrije benzine gebruikt worden.

Door de vernauwde vulopening kan er uitsluitend loodvrije benzine getankt worden.

Wanneer bij het vullen van de brandstoftank het tankpistool voor de derde keer afslaat, moet u niet verder tanken, aangezien anders storingen in de werking van uw auto kunnen optreden.

Inhoud brandstoftank: 80 litres circa

BRANDSTOFSOORT

Tegen de binnenkant van de brandstoftankklep zit een sticker met informatie over de toegestane brandstofsoort.



ONGELODE BENZINE

Hoewel benzinemotoren geschikt zijn voor RON 95 brandstof, adviseren wij u, om voor meer rijcomfort RON 98 te tanken (alleen benzinemotor).



DIESEL

LET OP: Indien per vergissing de verkeerde brandstofsoort is getankt, moet de brandstoftank beslist worden afgetapt alvorens u de motor start.

BEDIENING VAN DE RUITEN

**Elektrische ruitbediening**

Met de schakelaars op het bestuurdersportier kunnen alle ruiten in de auto worden bediend.

N.B.: na afzetten van het contact kunt u de ruiten nog voor een beperkte tijd elektrisch bedienen (ook na het openen van een voorportier).

Tiptoetsbediening

In de eerste stand van de bediening gaat de ruit open of dicht totdat de bediening weer losgelaten wordt. In de tweede stand van de bediening gaat de ruit helemaal open of dicht. Met een volgende druk op de bediening wordt de beweging stopgezet.

Antiklemvoorziening

Een antiklemvoorziening stopt het sluiten van de ruit, mocht deze beweging gehinderd wordt door een obstakel: de ruit gaat dan weer open.

Als de accu losgekoppeld is geweest of in geval van een storing, moet de antiklemfunctie weer opnieuw worden geïnitieerd:

- Doe de ruit helemaal open met de bediening en sluit hem weer. De ruit gaat iedere keer een paar centimeter omhoog.
- Trek net zo lang de knop omhoog totdat de ruit helemaal dicht is.

Let op: Tijdens deze handeling is de antiklemfunctie buiten werking.

Handbediend

Draai aan de kruk om het raam open of dicht te doen.



De bediening van de elektrische ruit aan passagierszijde bevindt zich op het portier.

De bedieningen van de portierruiten ter hoogte van de tweede stoelenrij bevinden zich op de portierstijlen.

BEDIENING VAN DE RUITEN

31



Let op de veiligheid van in uw auto aanwezige kinderen

De elektrische beveiliging kunt u via het bedieningspaneel van de ruiten activeren. Met deze handeling schakelt u de elektrische bedieningen vanaf de tweede en derde stoelenrij van de achterportier-ruiten, de zijschuifportieren en de schuifdaken uit.

Het openen van de portieren van buitenaf blijft echter mogelijk, evenals het elektrisch bedienen van de portieren vanaf de voorste zitplaatsen.

N.B.: na afzetten van het contact kunt u de ruiten nog voor een beperkte tijd elektrisch bedienen (ook na het openen van een voorportier).

Zie voor het bedienen van de ruiten met behulp van de afstandbediening hoofdstuk I "Afstandsbediening".



Uitzetbare achterste zijruitjes

Trek aan de sluiting en druk tegen de ruit om deze open te zetten.

Trek aan de sluiting en duw ertegen om de ruit te sluiten.

LET BIJ HET BEDIENEN VAN DE RUITEN OP IN DE AUTO AANWEZIGE KINDEREN.

- Verwijder bij het verlaten van de auto altijd de sleutel uit het contact, ook wanneer u de auto slechts gedurende korte tijd verlaat.
- Als de bestuurder het ruitmechanisme van de passagiers activeert, moet hij erop toezien dat de achterpassagiers op geen enkele manier het dichtgaan van de ruiten belemmeren.
- De bestuurder moet er op letten dat de passagiers de bediening van het ruitmechanisme op de juiste manier gebruiken.
- Als een ruit klemt, dient de ruit in de tegengestelde richting te worden bewogen. Daarvoor moet de knop de andere kant op worden gedrukt.

32

VENTILATIE - VERWARMING



- 1 - Luchtverdeling
- 2 - Het interieur afsluiten van de buitenlucht
- 3 - Regeling van de aanjagersnelheid:
- 4 - Airconditioning
- 5 - Regeling van de temperatuur van de aanjagerlucht.
- 6 - Achterruitverwarming
- 7 - Programma zicht (toets max)

HOOFDSTUK IIIVentilatie -
Verwarming

AUTOMATISCHE KLIMAATREGELING

33

Dit systeem regelt automatisch de temperatuur, de stroomsnelheid en de verdeling van de aangevoerde lucht in het interieur, afhankelijk van de door u ingestelde temperatuur. (Zowel links als rechts)

Wanneer de ventilatie **permanent in de automatische stand staat** (druk hiervoor op de toets **AUTO**) en **alle ventilatieroosters geopend** zijn, verkrijgt u een zo aangenaam mogelijke ventilatie onder alle klimatologische omstandigheden, hetgeen bijdraagt tot een optimaal comfort.

Wanneer de aanjager volledig uitstaat kan de airconditioning niet werken.

Wanneer u op de toets **10** drukt, kunnen de achterpassagiers zelf de hoeveelheid aangevoerde lucht regelen. Zowel aan de linker als rechterzijde bevindt zich hier toe het stelwiel **11**.

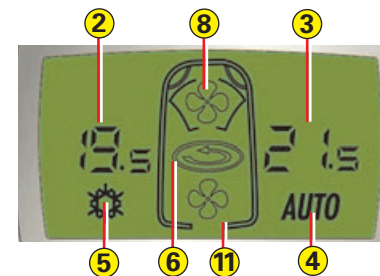

1 - Display

Bedieningspaneel

- 1 - Display
- 2 - Instellen van de temperatuur (Links)
- 3 - Instellen van de temperatuur (Rechts)
- 4 - Automatische werking
- 5 - Airconditioning
- 6 - Recirculatie van de interieurlucht
- 7 - Luchtverdeling
- 8 - Snelheid van de luchtstroom
- 9 - Ontwaseming - Ontdooiing. Programma zicht (toets max)
- 10 - Regelen van de ventilatie achter
- 11 - Het regelen van de luchttoevoer naar de achterzitplaatsen (op de beide zijschuifportierstijlen)
- 12 - Ontwaseming achterrauit en spiegels

HOOFDSTUK III

Klimaatregeling



BEKNOPT GEBRUIKSAANWIJZING

SNELHEIDSREGELAAR

Deze voorziening stelt u in staat om constant met een door u ingestelde snelheid te rijden, mits u de versnellingsbak in de vierde versnelling of hoger heeft geschakeld (tweede schakelstand bij automaat) en u met een minimale snelheid van tussen de 40 en 70 km/uur (afhankelijk van het type motor) rijdt.

Hendel **A** van de snelheidsregelaar bevindt zich onder de bediening van de verlichting en signalering.

Aanzetten: zet de bediening **1** in de stand **AAN**: het lampje brandt.

Uitzetten: zet de bediening **1** in de stand **OFF**: het lampje is uit.

Instellen van een kruissnelheid

Trap het gaspedaal in tot de gewenste snelheid is bereikt. Druk even op de achterzijde van de toets **2** of **4** van bediening **A**. De cruise-control is ingesteld, terwijl de snelheid is vastgelegd.

Tijdens de werking van de cruise-control is het elk moment mogelijk om door intrappen van het gaspedaal de geprogrammeerde snelheid te overschrijden (bijvoorbeeld om in te halen).

Bij loslaten van het gaspedaal valt de auto automatisch terug naar de geprogrammeerde snelheid.

Door kort op de achterzijde van toets **4** te drukken, kunt u de snelheid iets verhogen.

Door kort op de achterzijde van toets **2** te drukken, kunt u de snelheid iets verlagen.

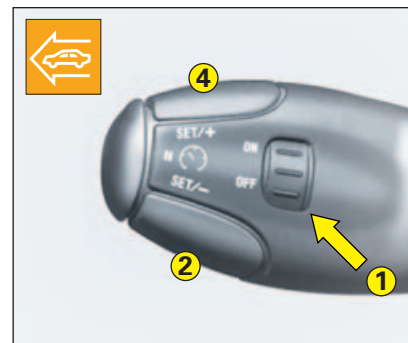

SNELHEIDSREGELAAR

35

Opheffen van de ingestelde snelheid

Door het intrappen van het rem- of koppelingspedaal.

De uitschakeling van de snelheidsregelaar gebeurt bij het in werking treden van een van de systemen ESP of ASR.

U kunt de snelheidsregelaar ook uitzetten door een druk op toets **3** op het uiteinde van de bediening **A**.

De geprogrammeerde snelheid blijft ondanks deze handelingen gehandhaafd.

Terugkeer naar de laatst ingestelde snelheid

Druk, na een uitschakeling één keer op knop **3** van schakelaar **A**.

Uw auto zal de laatst opgeslagen snelheid weer overnemen.

Verhogen van de ingestelde snelheid

Druk toets **4** van bediening **A** aan de achterzijde in, tot u de gewenste snelheid heeft bereikt.

Laat de toets los; de nieuw ingestelde snelheid is vastgelegd.

Verlagen van de ingestelde snelheid

Druk toets **2** van de bediening **A** aan de achterzijde in, tot u de gewenste snelheid heeft bereikt (boven 40 km/uur).

Laat de toets los; de nieuw ingestelde snelheid is vastgelegd.

Opheffen van de ingestelde snelheid

Mogelijkheid 1: stop en zet het contact uit.

Mogelijkheid 2: verdraai de schakelaar in de stand **OFF**.

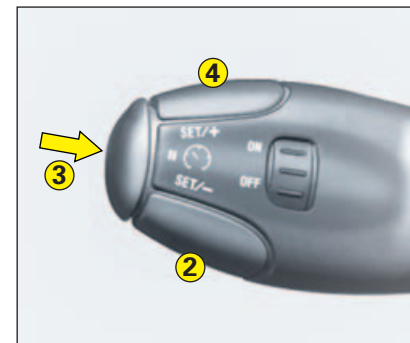

Maak uitsluitend gebruik van de snelheidsregelaar indien de rijomstandigheden een constante snelheid toelaten. Gebruik deze voorziening niet op drukke wegen, op een ongelijkmatig wegdek, op gladde wegen of onder andere omstandigheden die het rijden bemoeilijken.

De bestuurder moet oplettend blijven en altijd de volledige controle hebben over de auto.

PARKEERHULP

Parkeerhulp

Tijdens achteruitrijmanoeuvres wordt u door afstandssensoren in de bumper door middel van een geluidssignaal geïnformeerd over de aanwezigheid van een obstakel in de achter de auto gelegen detectiezone. Het geluidssignaal wordt intenser naarmate u het obstakel nadert.

De sensoren van de parkeerhulp kunnen echter geen voorwerpen detecteren die zich direct onder de achterbumper bevinden. Sommige voorwerpen, zoals een paaltje, kunnen aan het begin van de manoeuvre wel gedetecteerd worden terwijl die bij nadering niet meer worden opgemerkt.

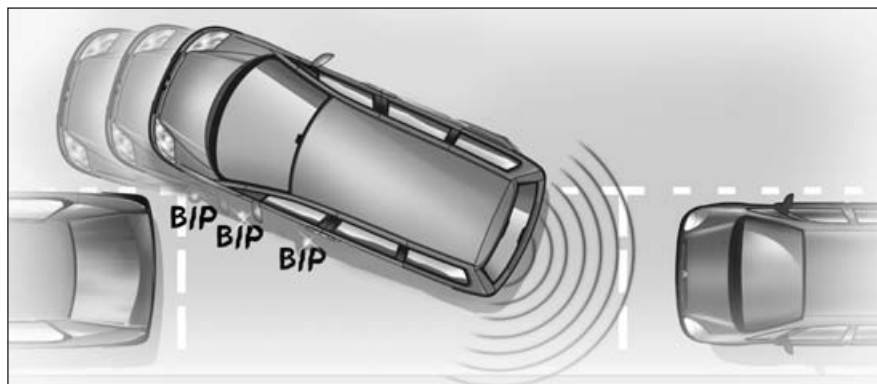

Detectiezone

Wanneer u in de achteruitversnelling schakelt, klinkt er een kort geluidssignaal om aan te geven dat het systeem actief is:

- naarmate de auto het obstakel nadert, wordt het geluidssignaal intenser,
- zodra de achterzijde van de auto minder dan 25 centimeter van het obstakel verwijderd is, gaat het geluidssignaal over in een continu geluid.

Uitgeschakeld

De voorziening wordt uitgeschakeld zodra de versnellingspook de vrijstand passeert.

N.b.: het systeem wordt automatisch uitgeschakeld als er een aanhangwagen wordt aangekoppeld.

N.b.: wanneer de sensoren in de achterbumper zijn afgedekt (sneeuw, vorst, fietsdrager...), klinkt er een ononderbroken geluidssignaal). Reinig in zo'n geval de sensoren.

LET OP

Indien u bij het schakelen in de achteruitversnelling eerst een kort geluidssignaal hoort en vervolgens een lang, is er sprake van een storing in de werking. Raadpleeg een CITROËN-dealer.

AIRBAG

37



Het is mogelijk de airbag aan passagierszijde buiten werking te stellen.

Uitschakelen airbag aan passagierszijde

Als u een kinderstoeltje met de rugleuning in de rijrichting op de passagiersstoel plaatst, moet u de airbag voor de passagier uitschakelen. Dat gaat zo:

- Steek bij afgezet contact de contactsleutel in de sleutelschakelaar **A**.
- Draai de sleutel in de stand "OFF" om de passagiersairbag uit te schakelen.

In deze situatie brandt bij aangezet contact op het dashboard permanent het lampje van de passagiersairbag

Bij aanzetten van het contact wordt u via een melding op het multifunctionele display eraan herinnerd dat de passagiersairbag is uitgeschakeld.



Vergeet niet de airbag aan passagierszijde weer in werking te stellen.

Doe dit als volgt:

- Steek de sleutel bij afgezet contact in de sleutelschakelaar en draai deze in de stand "ON": de airbag is weer ingeschakeld.

In deze situatie brandt het controlelampje van de airbag enkele seconden bij aanzetten van het contact.

Als er op de passagiersstoel een kinderzitje geplaatst wordt met de rugleuning in de rijrichting dient de airbag uitgeschakeld te worden, daar het kind anders ernstig verwond kan worden indien de airbag afgaat.

VEILIG VERVOEREN VAN KINDEREN

De volgende tabel, die conform de Europese wetgeving is opgesteld (Richtlijn 2000/3), toont per zitplaats van de auto op welke manier er een kinderzitje kan worden geplaatst dat vastgezet kan worden met de autogordel en dat "universeel" gehomologeerd is voor één of meer gewichtsklassen.

Raadpleeg voor adviezen ten behoeve van optimale veiligheid bij het installeren van kinderen, achterin het boekje, in het deel " Gebruiksvoorzorgen ", het hoofdstuk " Veilig vervoeren van kinderen ".

	Plaats	Gewichtsklassen			
		< 13 kg	9 - 18 kg	15 - 25 kg	22 - 36 kg
eerste zitrij	Rechter voorstoel ^(a)	U L1	U L2	U L3	U L5
tweede zitrij	Zijzitplaats	U L1	U L2	U L3, L4, L5	U L4, L5
	Middelste zitplaats	U L1 (Gordel onder stoeltje)	U	U L3, L4, L5	U L4, L5
derde zitrij	Zijzitplaats Zijzitplaats tweede en derde zitrij	U L1	U L2	U L3, L4, L5	U L4, L5
	Zijzitplaats Middelste stoel tweede zitrij	U L1 (Gordel onder stoeltje)	U	U L3, L4, L5	U L4, L5
	Zijzitplaats Achterbank met drie zitplaatsen	U L1	U L2	U L3, L4, L5	U L4, L5
	Middelste zitplaats Achterbank met drie zitplaatsen	X	X	U L3, L4, L5	U L4, L5

U : Plaats geschikt voor het installeren van een goedgekeurd kinderzitje met de rug in de rijrichting en een goedgekeurd kinderzitje met het gezicht in de rijrichting.

UF: Alleen goedgekeurd voor kinderzitjes met het gezicht in de rijrichting.

B : Ingebouwde gordel

X : Geen bevestigingssysteem voor kinderen

- : Niet van toepassing

(a): Raadpleeg, vóórdat het kind op de voorste passagiersstoel geïnstalleerd wordt, wat de geldende wetgeving in het desbetreffende land is m.b.t. het vervoeren van kinderen op deze zitplaats

VEILIG VERVOEREN VAN KINDEREN

39

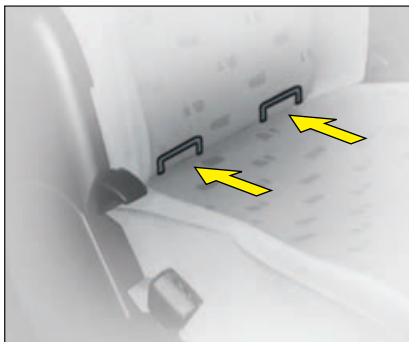

Bevestiging van een ISOFIX kinderzitje:

De ISOFIX bevestigingen op de zijzitplaatsen achterin dienen voor het bevestigen van een specifiek kinderzitje dat is goedgekeurd door de constructeur en dat u kunt kopen bij onze dealers.

De in het kinderzitje geïntegreerde vergrendelingen dienen bevestigd te worden aan de ISOFIX bevestigingspunten, teneinde een betrouwbare, solide en snelle montage te verkrijgen.

KIDDY is de naam van het specifieke, goedgekeurde Isofix kinderzitje. Dit zitje kan met de rug in de rijrichting worden geplaatst voor kinderen vanaf de geboorte tot 13 kg, en met het gezicht in de rijrichting voor kinderen van 9 tot 18 kg. Het gebruik in combinatie met de Isofix bevestigingen is verplicht bij gebruik met het gezicht in de rijrichting; bij montage voor de rug in de rijrichting zijn het gebruik van de ISOFIX bevestigingen en het tuigje van het kinderzitje verplicht.

Op de zijzitplaatsen van de tweede zitrij kan het kinderzitje met het gezicht in de rijrichting worden gemonteerd. Zet de stoel zo ver mogelijk naar achteren. Zet de voorliggende stoel halverwege de schuifstang voor de verstelling voor/achter en de rugleuning rechtop (verplicht).

Het specifieke KIDDY ISOFIX kinderzitje mag niet worden gemonteerd op de derde zitrij.

Het is eveneens mogelijk dit zitje met de rug in de rijrichting te monteren op plaatsen die niet voorzien zijn van ISOFIX bevestigingen. Het gebruik van de driepuntsgordel is in dat geval **verplicht**.

Houd u aan de montagevoorschriften van de fabrikant van het zitje.

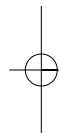
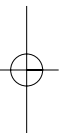

AFSTANDSBEDIENING

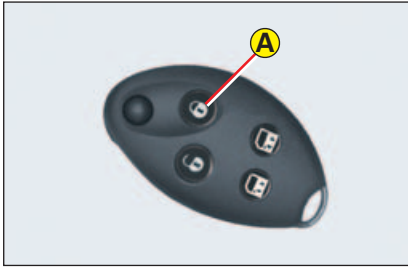

Ter preventie van inbraak

Controleer bij het uitstappen of de ramen dicht zijn en laat geen waardevolle spullen zichtbaar in de auto achter.

Verwijder de sleutel uit het contact, vergrendel het stuur en doe alle portieren op slot.

Batterij afstandsbediening leeg

Deze informatie verschijnt als melding op het multifunctioneel display; tegelijkertijd hoort u een piep.

Vervangen van de batterij van de afstandsbediening

Maak de afstandsbediening open om de batterij te kunnen bereiken.

Batterij: CR 1620, 3 volt.

Gooi nimmer batterijen bij het huishoudelijk afval, maar lever ze in bij uw CITROËN-dealer of bij een erkend inzamelpunt (bijvoorbeeld een fotozaak).

Na het vervangen van de batterij moet de afstandsbediening worden **ge-reïnitieerd**.

Zet hiervoor het contact aan en druk vervolgens op de toets **A** van de afstandsbediening.

N.b.: De nummers van de sleutels met afstandsbediening kunnen op een daarvoor bestemde kaart genoteerd worden. Bewaar deze kaart op een veilige plaats.

SLEUTELS



Transpondersleutel

Met de sleutel kunt u de centrale vergrendeling van de auto bedienen en de motor starten.

N.b.: Wanneer het portier aan bestuurderszijde is geopend en de sleutel nog in het contact steekt, is, in verband met de veiligheid, bij afgezet contact een geluidssignaal te horen.

Met de sleutel kunt u de frontairbag aan passagierszijde uitschakelen (zie "Airbag") en de kindersloten handmatig bedienen.

Centrale vergrendeling met de sleutel

De vergrendelde toestand wordt gesignaleerd door het knippen van het controlelampje van de vergrendeltoets op het dashboard.

Wanneer een van de portieren of achterklep open staat of niet goed dicht zit, werkt de centrale vergrendeling niet.

Centraal vergrendelen met supervergrendeling

Zie "Supervergrendeling".

De ELEKTRONISCHE STARTBLOKKERING blokkeert de motorbediening.

Het systeem wordt automatisch ingeschakeld zodra de sleutel uit het contactslot wordt genomen.

Alle sleutels bevatten een elektronische transponder.

Alleen met uw sleutels kan de auto worden gestart.

Steek uw sleutel in het contactslot.

Nadat het contact is aangezet, wordt er informatie uitgewisseld tussen de sleutel en het systeem van de startblokkering

Als de sleutel niet wordt herkend, kan de motor niet worden gestart.

**Het sleutelnummer dient op het daarvoor bestemde kaartje genoteerd te zijn.
In geval van verlies kan uw CITROËN-dealer nieuwe sleutels of een nieuwe afstandsbediening leveren.**

CODE-KAART



CODE-kaart

Bij de auto is een vertrouwelijke kaart geleverd.

Deze kaart heeft een verborgen toegangscode waarmee een CITROËN-dealer onderhoud kan verrichten aan de elektronische startbeveiliging.

Bekras het verborgen gedeelte niet open: wanneer de geheime code verloren gaat kan het systeem van de elektronische startbeveiliging niet zonder meer opnieuw worden geconfigureerd.

Als de auto van eigenaar wisselt, moet de codekaart aan de nieuwe eigenaar worden gegeven.

Laat deze nooit in de auto liggen.



Advies

Bewaar de vertrouwelijke kaart met uw specifieke code van de elektronische startbeveiliging op een veilige plaats (nooit in de auto).

Wend u voor elke gewenste wijziging betreffende de sleutels (extra sleutel, minder sleutels of vervanging van de sleutels) met het codekaartje en al uw autosleutels tot een CITROËN-dealer.

LET OP

Wijzig op geen enkele wijze het elektrische circuit van de elektronische startbeveiliging.

Dit zou namelijk tot gevolg kunnen hebben dat de auto niet meer kan worden gestart.

Het verlies van het codekaartje maakt een ingrijpende handeling door een CITROËN-dealer noodzakelijk.

ANTI-INBRAAKALARM



Het systeem bevat onder andere een sirene en een lampje dat zichtbaar is van buitenaf en een van de volgende mogelijke toestanden van het alarmsysteem aanduidt:

- Alarm niet actief (sluimerstand uitgeschakeld), lampje uit.
- Alarm actief (in sluimerstand), lampje knippert langzaam.
- Alarm in werking of afgegaan (inbraaksignaal), lampje knippert snel.

Wanneer het lampje van het anti-inbraakalarm 10 seconden ononderbroken brandt dan duidt dat op een mankement aan het alarm of de sirene.

Het is mogelijk dat uw auto voorzien is van een ANTI-INBRAAKALARM. Dit garandeert:

- Een inbraakbeveiliging via schakelaars op de opengaande delen (portieren, achterklep, motorkap) en op de elektrische voeding.
- Een interieurbeveiliging via ultrasone sensoren (bewegingsmelders in het interieur). U kunt deze uitschakelen via de schakelaar op het dashboard.

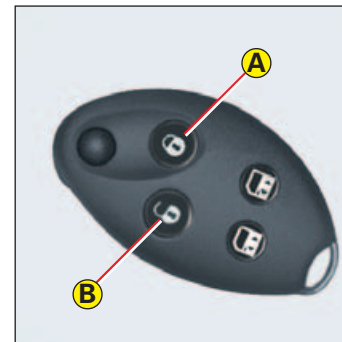

Uitschakelen van het alarm met de sleutel

Open de portieren met de sleutel en neem plaats in de auto. Steek de sleutel binnen 10 seconden in het contact. Zodra de gecodeerde sleutel herkend is, wordt het anti-inbraakalarm opgeheven.

Uitschakelen van het alarm met de afstandsbediening

Het alarm wordt automatisch uitgeschakeld bij het ontgrendelen van de auto (druk op de toets **B** van de afstandsbediening).

ANTI-INBRAAKALARM

Inschakelen van het alarm

Check eerst of alle portieren, de achterklep en het schuifdak correct gesloten zijn.

Om het alarm in te schakelen drukt u op de toets **A** van de afstandsbediening. De uitwendige beveiliging (perimetrisch) treedt na 5 seconden in werking, de interieurbeveiliging (volumetrisch) na 45 seconden.

Wanneer het alarm aanstaat, gaat bij een poging tot inbraak de sirene loeien en knipperen de richtingaanwijzers.

Hierna keert het alarm opnieuw terug in de sluimerstand en is het afgaan geregistreerd (de inbraakpoging wordt gesignaleerd door het snel knipperen van de alarmlamp).

Het alarm gaat ook af bij een onderbreking van de elektrische voeding; bij herstel van de voeding keert het alarm weer terug naar de sluimerstand.

N.b.: wanneer u de auto wilt vergrendelen zonder het alarm in te schakelen, dan kunt u volstaan met het vergrendelen met de sleutel.

N.b.: de sirene wordt automatisch uitgeschakeld (bijvoorbeeld om de accu los te nemen) zodra de auto met behulp van de afstandsbediening wordt ontgrendeld.

Uitschakelen van de interieurbeveiliging

Het is mogelijk het alarm te gebruiken met alleen de uitwendige beveiliging, dus zonder interieurbeveiliging (wanneer u bijvoorbeeld een hond in de auto achterlaat).

Druk daarom binnen 10 seconden na afzetten van het contact op de toets links op het dashboard tot het lampje van het anti-inbraakalarm permanent brandt.

De interieurbeveiliging wordt uitgeschakeld mits het alarm binnen 5 minuten na het indrukken van de toets voor de interieurbeveiliging wordt ingeschakeld (na 5 minuten dooft het lampje).

De interieurbeveiliging (bewegingsalarm) wordt na 10 keer afgaan binnen eenzelfde sluimerstand automatisch uitgeschakeld.

OPENEN EN SLUITEN

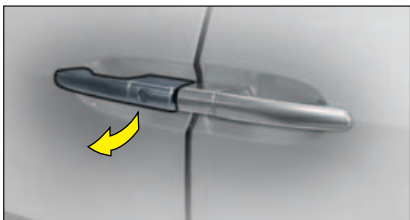

Openen van buitenaf

Voor het ontgrendelen steekt u de sleutel in het slot en draait u hem vervolgens om. U kunt ook met behulp van de afstandsbediening ontgrendelen.

Trek de handgreep naar u toe.

Openen van binnenuit

Trek de hendel naar u toe.

Vergrendelen van binnenuit

Wanneer alle portieren dicht zijn en u op de toets **A** drukt, kunt u de auto centraal vergrendelen of ontgrendelen.

Het openen van de portieren van binnenuit blijft mogelijk.

Het lampje van de bediening **A** heeft drie functies:

- het knippert wanneer de auto met de centrale vergrendeling of met de sleutel wordt afgesloten,
- het dooft zodra de portieren zijn ontgrendeld,
- het brandt wanneer de auto vergrendeld is met behulp van de bediening **A** of bij het inschakelen van de automatische vergrendeling.



Automatische vergrendeling tijdens het rijden

De portieren en de achterklep kunnen automatisch vergrendeld worden als de auto harder dan 10 km/uur rijdt.

Activeren

Druk op de bediening van de centrale vergrendeling totdat een melding op het multifunctionele display verschijnt en u een piep hoort.

Uitschakelen

Druk op de bediening van de centrale vergrendeling totdat u een piep hoort.

Het opheffen van de vergrendeling van portieren of achterklep gebeurt door het openen van een van de portieren of door op de bediening van de centrale vergrendeling te drukken.

Vergeet niet dat het rijden met vergrendelde portieren een belemmering kan vormen wanneer de inzittenden door derden uit de auto gered moeten worden.

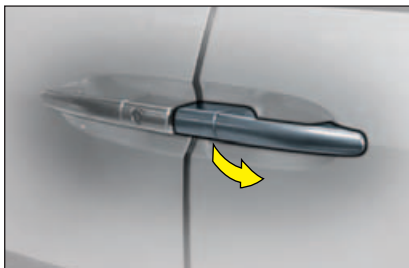

Zijschuifportieren

Handbediend

Openen van buitenaf

Openen: trek de portiergreep naar u toe en schuif het portier open.

Wanneer u de achterportieren geheel open schuift, worden ze automatisch in deze stand geblokkeerd, zodat ze niet dichtschuiven, wanneer de auto zich op een helling bevindt.

Sluiten: trek de portiergreep naar u toe en schuif het portier dicht.

Openen van binnenuit

Om het zijschuifportier te openen trekt u de handgreep naar achteren en schuift u het portier open.

Om te sluiten duwt u de handgreep naar voren en schuift u het portier dicht.

Het rijden met open zijschuifportieren wordt afgeraden en is in sommige landen zelfs verboden.



Elektrische bediening

Vanaf de zitplaatsen voorin of vanaf de tweede zitrij gebruikt u de corresponderende schakelaar.

Tijdens het openen of sluiten van het portier is een reeks van korte pieptonen te horen. Hoort u een lange pieptoon, dan duidt dat op een storing in de bediening.

Een reeks van drie pieptonen geeft aan dat er een obstakel is gedetecteerd.

Detectie van een obstakel

Tijdens het openen: de beweging stopt. In alle genoemde gevallen dient u de bediening handmatig voort te zetten.

Tijdens het sluiten: het portier gaat weer open.

N.B.: De elektrische bediening van de portieren wordt geblokkeerd zodra de auto harder rijdt dan 10 km/uur.

OPENEN EN SLUITEN



Zijschuifportieren

Kindersloten

Het systeem zorgt ervoor dat geen van beide achterportieren van binnenuit geopend kan worden. De kindersloten werken onafhankelijk van de centrale vergrendeling.

Handbediend

Steek de sleutel in het slot en draai hem om.



Elektrisch

De elektrische beveiliging kunt u via het bedieningspaneel van de ruiten activeren. Met deze handeling schakelt u de elektrische bedieningen vanaf de tweede en derde stoelenrij van de achterportierruit, de zijschuifportieren en de schuifdaken uit.

Het openen van de portieren van buitenaf blijft echter mogelijk, evenals het elektrisch bedienen van de portieren vanaf de voorste zitplaatsen.

N.B.: wanneer deze functie is geactiveerd, wordt er een geluidssignaal afgegeven en verschijnt er een melding op het display. Elke keer dat u het contact aanzet wordt deze melding herhaald.

Laat kinderen of dieren niet onbeheerd en in nabijheid van de bedieningsorganen van de elektrische zijschuifportieren in de auto achter. Schakel eventueel deze bedieningsorganen uit en verwijder de sleutel uit het contact, ook voor een korte duur. Controleer voordat u wegrijdt of het portier goed dicht en vergrendeld is.



Openen van buitenaf

Druk van onderen tegen de ontgrendelbediening **A** tussen de kentekenplaatlichten.



Sluiten van de achterklep

Sluiten: trek de achterklep aan de lus links op de binnenbekleding naar beneden en druk hem vervolgens via de greep dicht.

Achterklep

Het ontgrendelen is mogelijk bij stilstaande auto:

- met de afstandsbediening of met de sleutel,
- met de toets voor de centrale ontgrendeling in het interieur, of door openen van een portier.

N.b.: De achterklep wordt automatisch vergrendeld zodra de auto een snelheid bereikt van circa 10 km/h.

Noodontgrendeling

Mocht de ontgrendeling van de achterklep niet meer werken, dan kan het slot vanuit de kofferruimte als volgt worden ontgrendeld:

- steek een puntig voorwerp in de slotopening **B** (schroevendraaier of pen) en beweeg deze om de achterklep te ontgrendelen.

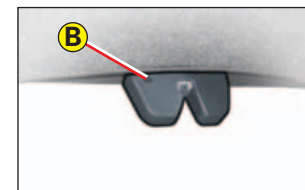

STUURSLOT - CONTACT - STARTMOTOR

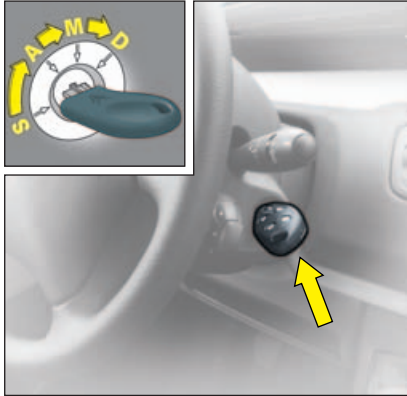

- **S: Contactslot**

Om de stuurinrichting van het slot te halen, dient u het stuurwiel iets te bewegen terwijl u zonder te forceren de sleutel in het contact omdraait.

- **A: Accessoires**

In deze stand kunt u bepaalde elektrische accessoires gebruiken. Het acculampje brandt.

- **M: Contact**

De lampjes laadstroom, handrem, oliedruk en koelvloeistoftemperatuur moeten gaan branden.

Afhankelijk van de uitvoering van uw auto, moeten de volgende lampjes eveneens oplichten: autodiagnose motor, ABS, ESP/ASR, airbag, uitgeschakelde airbag aan passagierszijde, voorgloeien (Diesel), waarschuwinglampje autogordel bestuurder, Minimumbrandstofvoorraad, STOP-lampje.

Als één van deze lampen niet brandt, is er sprake van een defect.

- **D: Startmotor**

Laat de sleutel los zodra de motor aanslaat. Draai de sleutel nooit in deze stand als de motor al draait.

De werking van deze lampjes wordt getest, wanneer de sleutel in de contactstand staat



STUURSLOT - CONTACT - STARTMOTOR

51

Stuurslot

S Na het verwijderen van de sleutel uit het contact is de stuurinrichting vergrendeld. Dit blokkeren van de stuurinrichting is mogelijk in diverse stuurstanden. De sleutel kan alleen verwijderd worden in de stand **S**.

A De stuurinrichting is ontgrendeld (draai de sleutel in de stand **A** en beweeg daarbij eventueel het stuurwiel iets).

M Contact

D Startstand

Voor starten en afzetten van de motor, zie "Starten".

Test waarschuwings- en controlelampjes

Tijdens het starten worden op het multifunctionele display alle waarschuwingslampjes en andere signaleringen getoond.

Eco-modus

Om te voorkomen dat de accu leeg raakt bij afgezette motor, schakelt uw auto automatisch over op de spaarstand na dat ten minste 30 minuten een of meer elektrische voorzieningen zijn gebruikt.

Elektrische voorzieningen ten behoeve van het comfort worden automatisch onderbroken.

Wanneer u ze opnieuw in werking wilt stellen, dient u opnieuw de motor te starten.

N.b.: Wanneer deze functie aanstaat wordt dat gesignaleerd via een melding op het multifunctioneel display.

WAARSCHUWING

**VERWIJDER DE SLEUTEL NOOIT UIT HET CONTACT VOORDAT DE AUTO VOLLEDIG STILSTAAT.
ALS DE AUTO RIJDT DIENT U TE ALLEN TIJDE DE MOTOR TE LATEN DRAAIEN
OM DE BEKRACHTIGING VAN HET REMSYSTEEM EN VAN HET STUUR TE BEHOUDEN
(om te voorkomen dat de blokkeerinrichting van het stuur wordt ingeschakeld
en de veiligheidsvoorzieningen niet werken).**

Beweeg na verwijderen van de sleutel uit het contact het stuurwiel indien nodig iets als u de stuurinrichting wilt vergrendelen.

STARTEN

Alvorens u de motor start dient u zich ervan te vergewissen dat de versnellingshendel in de vrijstand staat (handgeschakelde versnellingsbak) of in de stand P of N (automatische versnellingsbak).

BENZINE

Starten van de motor

Kom niet aan het gaspedaal.

Start de motor en laat de sleutel los, zodra de motor aanslaat (start niet langer dan 10 seconden achtereen).

Trap bij temperaturen beneden 0 °C het koppelingspedaal in om het starten te vergemakkelijken. Laat het koppelingspedaal vervolgens langzaam opkomen.

N.B.: wanneer de motor bij de eerste startpoging niet aanslaat, zet dan het contact af, wacht zes seconden en stel de startmotor opnieuw in werking, zoals hierboven omschreven.

DIESELMOTOR

Starten van de motor

Draai de sleutel in de startstand. Wacht tot het voorgloeilampje, indien dit brandt, uitgaat en stel vervolgens de startmotor in werking totdat de motor loopt.

Indien de motor niet wil aanslaan, zet dan het contact af en probeer het opnieuw.

Trap bij temperaturen beneden 0 °C het koppelingspedaal in om het starten te vergemakkelijken. Laat het koppelingspedaal vervolgens langzaam opkomen.

N.B.: Raak het gaspedaal niet aan tijdens het starten.



Advies

Auto's met turbomotor:

Laat de motor voor het afzetten altijd een paar seconden stationair draaien om de turbocompressor tot een normale snelheid te laten terugvallen.

Gas geven tijdens het afzetten van de motor kan de turbocompressor ernstig beschadigen.

WAARSCHUWING

LAAT DE MOTOR NIMMER DRAAIEN INDIEN DE AUTO ZICH IN EEN AFGESLOTEN OF ONVOLDOENDE GEVENTILEERDE RUIMTE BEVINDT.

CONTROLE- EN WAARSCHUWINGSLAMPJES

53

Kilometerteller - Dagteller

Bij het openen van een portier verschijnen op het display de dag- en totaalkilometerstanden totdat u het contact heeft aangezet.



Nulstelling van de dagteller

Functie beschikbaar bij aangezet contact.

Houd de knop even ingedrukt voor het verkrijgen van de nulstelling.



Sterkte van de dashboardverlichting

Druk bij brandende verlichting op de knop om de sterkte van de verlichting in te stellen van zowel het instrumentenpaneel als het bedieningspaneel van de airco en het multifunctioneel display. Laat, zodra de verlichting de maximale (of minimale) stand heeft bereikt, de knop los en druk deze vervolgens opnieuw in om de sterkte van de verlichting te verhogen (of te verlagen).

Laat de knop los, zodra de gewenste sterkte is bereikt.

CONTROLE- EN WAARSCHUWINGSLAMPJES

Display

Bij het aanzetten van het contact, verschijnt op het display achtereenvolgens:

- Onderhoudsintervalindicator
- Indicator motorolieniveau
- Kilometer teller/Dag teller
- Schakelstandendisplay automatisch

Indicator motorolieniveau

Wanneer het contact wordt aanzet, wordt de onderhoudsintervalindicator enkele seconden verlicht. Vervolgens wordt gedurende enkele seconden het motorolieniveau aangegeven (Zie "Onderhoudsintervalindicator")



MAX. = Lampje brandt permanent

Wanneer de signalering knippert, duidt dat op een olieniveau boven het maximum.

Raadpleeg een CITROËN-dealer



MIN.

Controleer met de oliepeilstok.

Controleer nadat de motor minstens tien minuten is afgezet.



Olieniveau te laag = Knipperen van de ledjes

Vul zo snel mogelijk olie bij om motorbeschadiging te voorkomen.

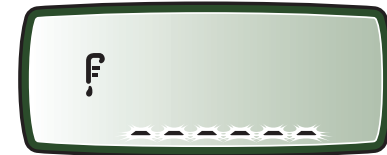

Wanneer de streepjes knipperen is er sprake van een storing.

Raadpleeg een CITROËN-dealer

INSTRUMENTENPANEEL

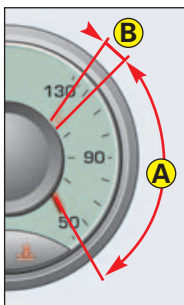

3-ledig instrumentenpaneel

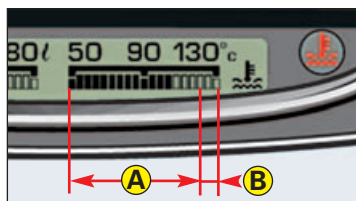

Instrumentenpaneel met groot display

Koelwatertemperatuurmeter

Wijzer of indicatie op **A**: de temperatuur is in orde. Wijzer of indicatie op **B**: de temperatuur is te hoog. De **STOP**-lamp brandt, evenals het waarschuwingslampje voor het minimumkoelvloeistofniveau of van de koelvloeistoftemperatuur. Verder klinkt er een geluidssignaal en verschijnt er een bericht op het multifunctionele display. Stop onmiddellijk.

1 - Waarschuwinglampje minimumbrandstofvoorraad

Zodra dit lampje brandt en er een bericht verschijnt op het multifunctionele display, kunt u met de resterende hoeveelheid brandstof nog 50 km rijden.

Wanneer het lampje knippert is er sprake van een storing in de brandstofmeter.

Raadpleeg een CITROËN-dealer.

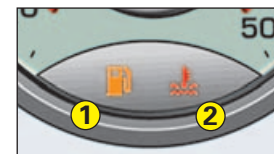

3-ledig instrumentenpaneel

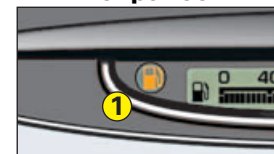

2 - Waarschuwinglampje koelvloeistoftemperatuur

Wanneer dit lampje oplicht, knippert ook het STOP-lampje. Wanneer dit lampje brandt klinkt er een geluidssignaal en verschijnt er een bericht op het multifunctionele display.



Instrumentenpaneel met groot display

Stop dan onmiddellijk met rijden en raadpleeg een CITROËN-dealer.

Minimumkoelvloeistofniveau

Het bereiken van het minimumkoelvloeistofniveau wordt kenbaar gemaakt door een geluidssignaal en een melding op het multifunctionele display.

MULTIFUNCTIONNEEL DISPLAY

Display B

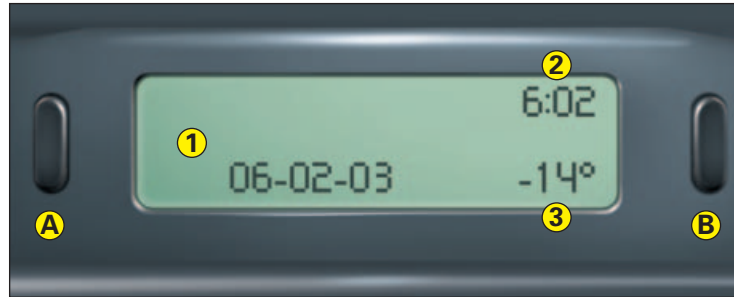

A Toets voor het gebruik van de displayfuncties.

B Toets van de instellingen van de displayfuncties.

1 Mededelingengebied.

2 Tijd.

3 Temperatuur

Bij temperaturen tussen de +3°C en -3°C wordt de temperatuur knipperend weergegeven (kans op ijzel).

Let op: wanneer de auto enige tijd in de zon heeft gestaan, kan de weergegeven temperatuur hoger zijn dan de werkelijke temperatuur.

Voor auto's voorzien van datacommunicatie: raadpleeg de aparte gebruiksaanwijzing van de datacommunicatiemodule.

MULTIFUNCTIONEEL DISPLAY

Displaymenu (zie tabel)

Diverse parameters kunnen worden gewijzigd.

De volgorde van weergave en het veranderen van waarden

Houd de toets **A** even ingedrukt om toegang te krijgen tot het menu.

Druk even op **A** om een bepaalde functie te selecteren.

Druk even op **B** om de gegevens van een bepaalde functie te kunnen wijzigen.

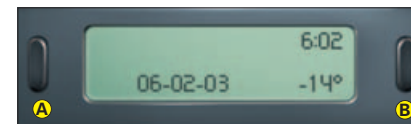

Volgorde	Functie	Waarden
1	Taal	-
2	Afstand / Snelheid	KM - M / KM/H - MPH
3	Temperatuureenheid	°C - °F
4	Tijdcyclus	12 H - 24 H
5	Uur	0 ... 11 (AM/PM) / 0 ... 23
6	Minuten	0 ... 59
7	Jaar	2003...
8	Maand	1 ... 12
9	Dag	1 ... 31

N.b.: Wanneer de toetsen gedurende 10 seconden niet bediend worden, wordt opnieuw het oorspronkelijke scherm getoond en zijn eventuele wijzigingen van de instellingen vastgelegd.

BOORDCOMPUTER

Display B



De boordcomputer geeft 5 typen informatie weer op het display, boven het dashboard.

- Actieradius.
- Afgelegde afstand.
- Gemiddeld verbruik.
- Brandstofverbruik van het moment.
- Gemiddelde snelheid.

Hiermee kunt u ook naar de **2 volgende** functies:

- Waarschuwing snelheidsoverschrijding.
- Controle waarschuwingen.

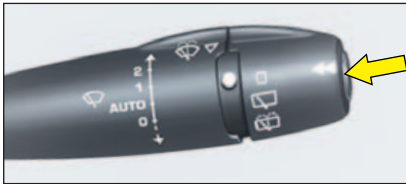

Voor het verkrijgen van de selectie en de weergave van de verschillende typen informatie en functies drukt u tegen het uiteinde van de bedieningshendel van de ruitenwisser voor.

Om de vijf typen informatie van de boordcomputer te resetten dient u tijdens de weergave van deze informatie enkele seconden tegen het uiteinde van de hendel te drukken.



Actieradius

De actieradius geeft het aantal kilometers aan dat kan worden afgelegd met de in de brandstoftank resterende hoeveelheid brandstof (gebaseerd op het werkelijke brandstofverbruik over de laatste tien minuten). Wanneer de hoeveelheid brandstof in de brandstoftank minder dan 2 liter bedraagt, verschijnen er op het display slechts drie horizontale streepjes.

Na de nulstelling van de computer is de informatie over de actieradius pas betrouwbaar na een bepaalde gebruikstijd.

BOORDCOMPUTER

Display B

59



Afgelegde afstand

Geeft het aantal kilometers aan dat is afgelegd na de laatste nulstelling van de boordcomputer.



Gemiddeld brandstofverbruik

Het gemiddeld verbruik is de verhouding tussen de verbruikte brandstof sinds de laatste nulstelling van de computer en het aantal afgelegde kilometers sinds de laatste nulstelling van de computer.

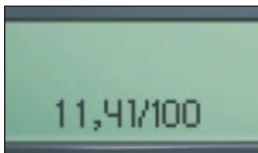

Brandstofverbruik van het moment

Dit is de uitkomst van het gemeten verbruik over de laatste twee seconden. Deze functie wordt pas weergegeven vanaf een snelheid van 30 km/h.



Gemiddelde snelheid

De gemiddelde snelheid wordt verkregen door de sinds de nulstelling van de computer afgelegde afstand te delen door de tijd dat de auto is gebruikt (aangezet contact).

BOORDCOMPUTER

Display B

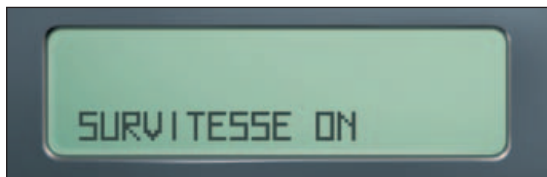

Waarschuwing snelheidsoverschrijding

Bewaking van een gekozen maximumsnelheid (zie "weergave meldingen"). Bij een overschrijding van de geprogrammeerde snelheid, verschijnt de melding "TE HOGE SNELHEID" en hoort u een geluidssignaal.

- Op het scherm staat "SNELHEIDSOVERSCHRIJDING UIT":
 - Door kort tegen het uiteinde van de hendel te drukken, gaat u naar het volgende scherm.
 - Om deze functie te activeren, drukt u wat langer tegen de bedieningshendel: het display geeft de melding "SNELHEIDSOVERSCHRIJDING AAN".
- Het display geeft de melding "SNELHEIDSOVERSCHRIJDING AAN":
 - Door kort op het uiteinde van de hendel te drukken verschijnt "PROGRAMMEREN".
 - Om deze functie uit te schakelen, drukt u wat langer tegen het uiteinde van de hendel: op het scherm verschijnt "SNELHEIDSOVERSCHRIJDING UIT".
- Indien het display "PROGRAMMEREN" weergeeft:
 - dient u voor het vastleggen wat langer tegen het uiteinde van de hendel te drukken, zodra de gewenste snelheid is bereikt.
 - naar het volgende scherm gaan, door kort tegen het uiteinde van de hendel te drukken.



Controle waarschuwingmeldingen

Wanneer u tegen het uiteinde van de bedieningshendel drukt, krijgt u weer het beginscherm.

Door wat langer tegen het uiteinde van de bedieningshendel te drukken, activeert u deze functie en verschijnen op het display de actieve waarschuwingmeldingen, opeenvolgend en enkele seconden.







Na verdwijnen van de laatste waarschuwingmelding wordt opnieuw het beginscherm getoond.

Wanneer de accu is losgenomen, lichten alle ledjes en symbolen van het display op, wanneer de spanning weer wordt hersteld.

Mochten tijdens het rijden horizontale ledjes oplichten i.p.v. cijfers, raadpleeg dan een CITROËN-dealer.

DISPLAYWEERGAVE







Display B

WEERGEGEVEN TEKST	CORRESPONDERENDE LAMPJE	CORRESPONDERENDE INFORMATIE
ZACHTE BAND(EN)		Herstel de spanning
REMOVLOEISTOFNIVEAU TE LAAG	 	Stop onmiddellijk en raadpleeg een CITROËN-dealer
OLIETEMPERATUUR MOTOR TE HOOG		Zet de motor af en controleer het niveau (zie hoofdstuk "Niveaus")
KOELVLOEISTOFTEMP. TE HOOG		Stop onmiddellijk (zie hoofdstuk "Niveaus")
RISICO VERONTREINIGING ROEFILTER		Zie hoofdstuk "Roefilter Diesel"
MINIMUMPEIL ADDITIEF DIESEL		Snel bijvullen door de CITROËN-dealer
LEKKE BAND(EN)		Onmiddellijk stoppen
KOELVLOEISTOF BIJVULLEN		Zet de motor af en vul het niveau bij (zie hoofdstuk "Niveaus")
OLIEDRUK TE LAAG		Zet de motor af en vul het niveau bij (zie hoofdstuk "Niveaus")
OLIE BIJVULLEN		Zet de motor af en vul het niveau bij (zie hoofdstuk "Niveaus")

De meldingen kunnen wijzigen afhankelijk van uitvoering of land.

DISPLAYWEERGAVE

Display B

WEERGEGEVEN TEKST	CORRESPONDERENDE LAMPJE	CORRESPONDERENDE INFORMATIE
STORING EMISSIE		Raadpleeg zo snel mogelijk een CITROËN-dealer
REMBLOKKEN VERSLETEN		Laat de remblokken vervangen
STORING AUTOM. VERSNELLINGSBAK		Storing versnellingsbak, raadpleeg een CITROËN-dealer
STORING ABS		Raadpleeg een CITROËN-dealer
STORING REMSYSTEEM		Stop onmiddellijk en raadpleeg een CITROËN-dealer
STORING AIRBAG		Raadpleeg een CITROËN-dealer
STORING SCHUIFPORTIER RECHTS EN LINKS		Raadpleeg een CITROËN-dealer
STORING ACCULAADSTROOM		Raadpleeg een CITROËN-dealer
HANDREM VERGETEN		Maak de handrem los
VEILIGHEIDSGORDEL VERGETEN		Maak de autogordel van de bestuurder en/of de voorpassagier vast.

De meldingen kunnen wijzigen afhankelijk van uitvoering of land.

DISPLAYWEERGAVE

Display B

WEERGEGEVEN TEKST	CORRESPONDERENDE LAMPJE	CORRESPONDERENDE INFORMATIE
PASSAGIERSAIRBAG UITGESCHAKELD*		Airbag passagierszijde uitgeschakeld
TE HOGE RIJSNELHEID		Overschrijding geprogrammeerde snelheid
SLEUTEL VERGETEN		Verwijder de sleutel uit het contact
PARKEERLICHTEN VERGETEN		Doof de parkeerlichten
BATTERIJ AFSTANDSBEDIENING LEEG		Vervang de batterij van de afstandsbediening
ZET SELECTEURHENDEL IN P -STAND		Automatische versnellingsbak: zet de schakelhendel in de stand P
LAAG BRANDSTOFNIVEAU		Tank zo snel mogelijk brandstof
X BANDENSPANNINGSSENSOREN ONTBREKEN		Niet-gedetectedeerde wiel(en) (voorbeeld: wiel in reparatie...) of raadpleeg de CITROËN-dealer

De meldingen kunnen wijzigen afhankelijk van uitvoering of land.

* Herhaling signalering bij aanzetten van het contact.

DISPLAYWEERGAVE

Display B

WEERGEGEVEN TEKST	CORRESPONDERENDE LAMPJE	CORRESPONDERENDE INFORMATIE
KINDERSLOT AAN*		Kinderslot op beide portieren en schuifdak
AUTOMATISCHE VERLICHTING AAN*		Automatische verlichting aan
AUTOMATISCH WISSEN AAN*		Automatische ruitenwisser aan
STORING ELEKTRONISCHE DIEFSTALBEVEILIGING		Motormanagement vergrendeld of sleutel niet herkend
ECO-MODUS		Zie hoofdstuk "Spaarstand"
GLAD WEGDEK		Temperatuur tussen + 3° C en – 3° C
STORING KATALYSATOR		Storing emissiesysteem, raadpleeg een CITROËN-dealer
ESP/ASR BUITEN WERKING		Laat het systeem nakijken door uw CITROËN-dealer.
ESP/ASR UIT		Uitgeschakelde stand van de systemen ESP en ASR
AUTOMATISCH VERGRENDELEN AAN		De vergrendeling van de portieren tijdens het rijden is geactiveerd.
INBRAAKPOGING GEDETECTEERD		Er is een poging tot inbraak gedetecteerd. Tijdens het verschijnen van dit bericht knippert het lampje van het alarm met een hoge frequentie.

De meldingen kunnen wijzigen afhankelijk van uitvoering of land.

* Herhaling signalering bij aanzetten van het contact.

AUTOMATISCHE VERSNELLINGSBAK



Parkeerstand



Achteruitrijstand



Vrijstand



Automatische vooruitversnelling
Werking in de auto-adaptieve stand



Sequentieel schakelen in een vooruitversnelling
Werking in de handbediende stand



Programma Sneeuw
Werking in de stand "Sneeuw"



AUTOMATISCHE VERSNELLINGSBAK



Parkeerstand

Schakel in stand **P** om te voorkomen dat de stilstaande auto zich kan verplaatsten.

Wacht met het schakelen in deze stand tot de auto stilstaat. In deze stand zijn de aangedreven wielen geblokkeerd. Zorg dat de selectiehandel in de goede stand staat en trek de handrem aan.

Verlaat nimmer de auto zonder dat u eerst de selectiehandel in de stand **P** heeft gezet.

Veiligheidsvoorzieningen:

- U kunt de selectiehandel alleen uit de stand **P** verwijderen met ingetrapt rempedaal.
- Wanneer bij het openen van een portier de selectiehandel niet in de stand **P** staat klinkt een geluidssignaal.



Achteruitrijstand

Schakel uitsluitend in deze stand nadat de auto met de voetrem tot stilstand is gebracht. Om schokken te vermijden, is het aan te raden niet te snel gas te geven.



Vrijstand

Schakel niet in deze stand als de auto nog rijdt - ook niet voor een korte tijd.

Let op

Als tijdens het rijden de hendel bij vergissing in de N-stand wordt gezet, wacht dan totdat de motor stationair draait alvorens de D- of M-stand in te schakelen.

Startstand

**Het starten van de motor is alleen mogelijk met de selectiehandel in de stand P of N.
Een veiligheidsvoorziening zorgt ervoor dat het starten vanuit een andere stand niet mogelijk is.**

AUTOMATISCHE VERSNELLINGSBAK



Starten

Starten in de stand **P**:

- houd het rempedaal ingetrapt om van **P** in een andere stand te schakelen,
- selecteer de stand **R**, **D** of **M**, en laat het rempedaal vervolgens langzaam los: de auto gaat rijden.

U kunt ook starten in de stand **N**:

- zet de handrem vrij, terwijl u het rempedaal ingetrapt houdt,
- selecteer de stand **R**, **D** of **M**, en laat het rempedaal vervolgens langzaam los: de auto gaat rijden.

Let op

Wanneer de motor stationair draait en voet- noch handrem wordt gebruikt, terwijl de selectiehendel in de stand **R**, **D** of **M** staat, gaat de auto rijden, ook wanneer u het gaspedaal niet intrapt.

Om deze reden dient u kinderen nooit zonder toezicht in de auto achter te laten, zolang de motor draait.

Mocht het vanwege onderhoudswerkzaamheden noodzakelijk zijn de motor te laten draaien, trek dan de handrem aan en zet de selectiehendel in de stand **P**.

AUTOMATISCHE VERSNELLINGSBAK

Werking in de auto-adaptieve stand

Automatisch schakelen in de vier versnellingen

Selectiehendel in de stand **D**.

De versnellingsbak kiest steeds de stand die het best past bij de volgende factoren:

- rijstijl,
- wegdek,
- belading van de auto.

De versnellingsbak werkt in zo'n geval volgens het auto-adaptieve principe, d.w.z. zonder ingrijpen van de bestuurder.

Opmerkingen

Tijdens het remmen schakelt de versnellingsbak automatisch in een lagere versnelling zodat u efficiënt op de motor kunt afremmen.

Wanneer u plotseling uw voet van het gaspedaal haalt, schakelt de versnellingsbak niet in een hogere versnelling, wat de veiligheid ten goede komt.

Voor een maximale acceleratie zonder zelf te schakelen, trapt u het gaspedaal snel volledig in (kick-down). De automaat schakelt dan automatisch in een lagere versnelling of houdt de ingeschakelde versnelling vast tot het maximumtoerental bereikt is.

Let op:

- Schakel nooit in de stand **N** wanneer de auto rijdt.
- Schakel nooit in de standen **P** of **R** voordat de auto stilstaat.
- Schakel nooit in een andere stand om beter te kunnen remmen op een gladde weg.

Mocht u, terwijl de auto rijdt, per ongeluk in de stand **N** schakelen, laat dan het gaspedaal los alvorens u een normale stand inschakelt.

Programma Sneeuw

Naast het auto-adaptieve programma beschikt u over dit specifieke programma, dat bij weinig grip het wegrijden vergemakkelijkt en de trekkracht aanpast.

Druk op de toets  wanneer de motor loopt en de stand **D** is ingeschakeld ;

De versnellingsbak is nu afgestemd op het rijden op gladde wegen.

Opmerking:

U kunt op elk moment weer naar het auto-adaptieve programma switchen:

Druk hiervoor opnieuw op de toets

 om het ingeschakelde programma te neutraliseren.

AUTOMATISCHE VERSNELLINGSBAK



Werking in de handbediende stand

Handmatig schakelen in de vier versnellingen:

- zet de schakelhendel in de stand **M**,
- duw de schakelhendel naar het teken “+” voor het schakelen in een hogere versnelling,
- duw de schakelhendel naar het teken “-” voor het schakelen in een lagere versnelling

U kunt op elk gewenst moment van de stand **D** (automatische stand) in de stand **M** (handbediende stand) schakelen.

Houd na het schakelen in een hogere of lagere versnelling de hendel niet langer dan tien seconden vast, om te voorkomen dat de automaat uit de handschakelstand geraakt (dit wordt gesignaleerd door knipperen van het display).

Raadpleeg een CITROËN-dealer

Opmerking: het schakelen van de ene in de andere versnelling is mogelijk voorzover de snelheid van de auto en het motortoerental dit toelaten. Doorgaans vindt de automatische schakeling onmiddellijk plaats.

Wanneer de auto stilstaat of wanneer u extreem langzaam rijdt, schakelt de versnellingsbak automatisch in de stand M1.

Het programma “” (Sneeuw)

werkt niet in de handbediende stand.

Storingen

Bij storingen knippert altijd het display.

In zo'n geval werkt de automaat volgens een noodloopfunctie (vergrendeling in de 3^e versnelling). Het schakelen van **P** naar **R** en van **N** naar **R** gaat dan gepaard met een schok; deze schok heeft geen nadelige gevolgen voor de versnellingsbak.

Rijd niet harder dan 100 km/h

Raadpleeg een CITROËN-dealer

REMMEN



Handrem

Bediening: trek de handrem geheel omhoog. Trek de handrem op steile hellingen extra stevig aan.

Om het aantrekken van de handrem te vergemakkelijken, wordt aanbevolen tegelijkertijd het rempedaal in te trappen.

Schakel onder alle omstandigheden als voorzorgsmaatregel de eerste versnelling in. Zet, indien uw auto voorzien is van een automatische versnellingsbak, de versnellingspook in de parkeerstand (**P**).

Draai op steile hellingen de wielen naar de trottoirrand.

De handrem vrijzetten: druk de knop in en trek de handrem iets omhoog; duw de handrem vervolgens geheel omlaag, terwijl u de knop ingedrukt houdt.

Het lampje gaat branden indien de handrem is aangetrokken of niet goed is vrijgezet bij draaiende motor.

Neerklappen van de aangetrokken handrem (Verdraaien van de bestuurdersstoel: zie "Voorstoelen"):

Trek aan de knop op het uiteinde van de aangetrokken handremhefboom; de handremhefboom is vervolgens geheel neerklapbaar. Om de normale werking van de handrem te herstellen, dient u de handremhefboom weer omhoog te trekken tot u een klik hoort.

Wanneer de handrem zich in de ontkoppelde (neergeklapte) stand bevindt, brandt het waarschuwingslampje van de handrem, aangezien de handrem is aangetrokken.

Dynamische stabiliteitscontrole

Hoewel het ESP-systeem extra veiligheid biedt onder normale rijomstandigheden, wil dat nog niet zeggen dat de bestuurder extra risico kan nemen of harder kan rijden.

De werking van dit systeem wordt gewaarborgd mits de auto voldoet aan de specificaties van de constructeur t.a.v. de wielen (banden en velgen), de remcomponenten, de elektronische componenten alsmede de door de CITROËN-organisatie voorgeschreven procedures voor montage, reparatie en onderhoud.

Na een aanrijding dient het systeem gecontroleerd te worden door een CITROËN-dealer.

REMMEN

71



Wanneer bij niet-aangetrokken handrem het lampje van de handrem tegelijkertijd met het **STOP**-lampje brandt, terwijl op het multifunctionele display een melding verschijnt en u een piep hoort, dan duidt dat op een te laag remvloeistofniveau of een storing in de werking van het EBD-systeem. (electronic brakeforce distribution)

Stop onmiddellijk met rijden.

Raadpleeg zo snel mogelijk een CITROËN-dealer.

Brake assist system

Dit systeem zorgt ervoor dat in geval van nood in nog kortere tijd een optimale remdruk kan worden opgebouwd, ten einde de remweg te bekorten. Het treedt in werking afhankelijk van de snelheid waarmee u het rempedaal intrapt; houd het rempedaal ingetrapt tot de auto stilstaat.

Automatisch branden van de alarmverlichting

Wanneer u plotseling remt of bij een forse snelheidsvermindering van de auto gaat de alarmverlichting automatisch branden.

De alarmverlichting gaat automatisch uit wanneer u daarna weer gasgeeft of wanneer u op de corresponderende schakelaar op het dashboard drukt.



ABS Anti-blokkeersysteem

Dit systeem vergroot de veiligheid en voorkomt het blokkeren van de wielen bij een noodstop en op gladde wegen.

Zo blijft de auto onder alle omstandigheden bestuurbaar.

Alle belangrijke onderdelen van het systeem worden voor en tijdens het rijden door een elektronisch systeem gecontroleerd. Bij het aanzetten van het contact gaat het ABS-controlelampje even branden, na enkele seconden moet dit lampje weer uitgaan.

Als het controlelampje niet uitgaat, betekent dit dat het ABS vanwege een storing buiten werking is gesteld. Als het lampje tijdens het rijden gaat branden betekent dit eveneens dat het ABS is uitgeschakeld. In beide gevallen blijft het remsysteem normaal functioneren, net als bij een auto zonder ABS. Laat uw auto echter zo spoedig mogelijk door een officiële CITROËN-dealer controleren.

Rijd op gladde wegen (gravel, sneeuw, ijs, enz.) toch altijd extra voorzichtig.

**Gebruik niet de handrem om de auto af te remmen
of tot stilstand te brengen.**

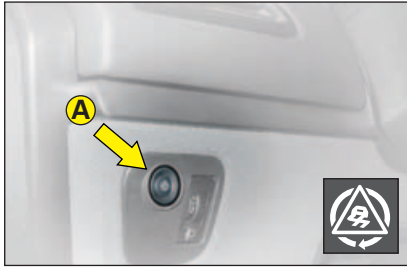

Dynamische stabiliteitscontrole (ESP) en tractiecontrole (ASR)

Deze systemen dienen als aanvulling op het ABS. Is er een verschil tussen de door de auto gevolgde baan en de door de bestuurder gewenste, dan grijpt het **ESP-systeem** automatisch in door het afremmen van een of meer van de wielen of door het afremmen op de motor, teneinde de auto in de gewenste baan te leiden. Het **ASR-systeem** zorgt voor een optimale tractie doordat slippen van de voorwielen wordt voorkomen. Dit wordt bereikt door de aangedreven wielen af te remmen of door het motorkoppel terug te nemen. Het systeem betekent tevens een verbetering van de koersvastheid van de auto tijdens accelereren.

Werking:

Wanneer het ESP- of het ASR-systeem in werking treedt, knippert het **ESP/ASR**-lampje.

Uitschakelen

Onder bijzondere omstandigheden (auto vastgelopen in modder, sneeuw of mul zand, gebruik van sneeuwkettingen...) kan het nuttig zijn het ESP/ASR-systeem uit te schakelen, zodat de wielen doorslippen en zo wellicht meer grip gevonden wordt.

- Druk op de toets **A**.
- Het **ESP/ASR**-lampje brandt, er klinkt een geluidssignaal en de melding "ESP/ASR NIET ACTIEF" verschijnt op het multifunctioneel display: **de systemen ESP en ASR zijn uitgeschakeld.**

De ESP/ASR-systemen treden in de volgende gevallen opnieuw in werking:

- **automatisch:** bij afzetten van het contact of wanneer de auto een snelheid van 30 km/uur heeft bereikt,
- **handbediend:** wanneer u opnieuw op de bediening **A** drukt.

Storingen

Bij een storing van het systeem licht de signalering **ESP** op het dashboard op en is er een piep te horen. Laat het systeem nakijken door een CITROËN-dealer.

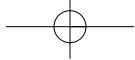

VENTILATIE - VERWARMING

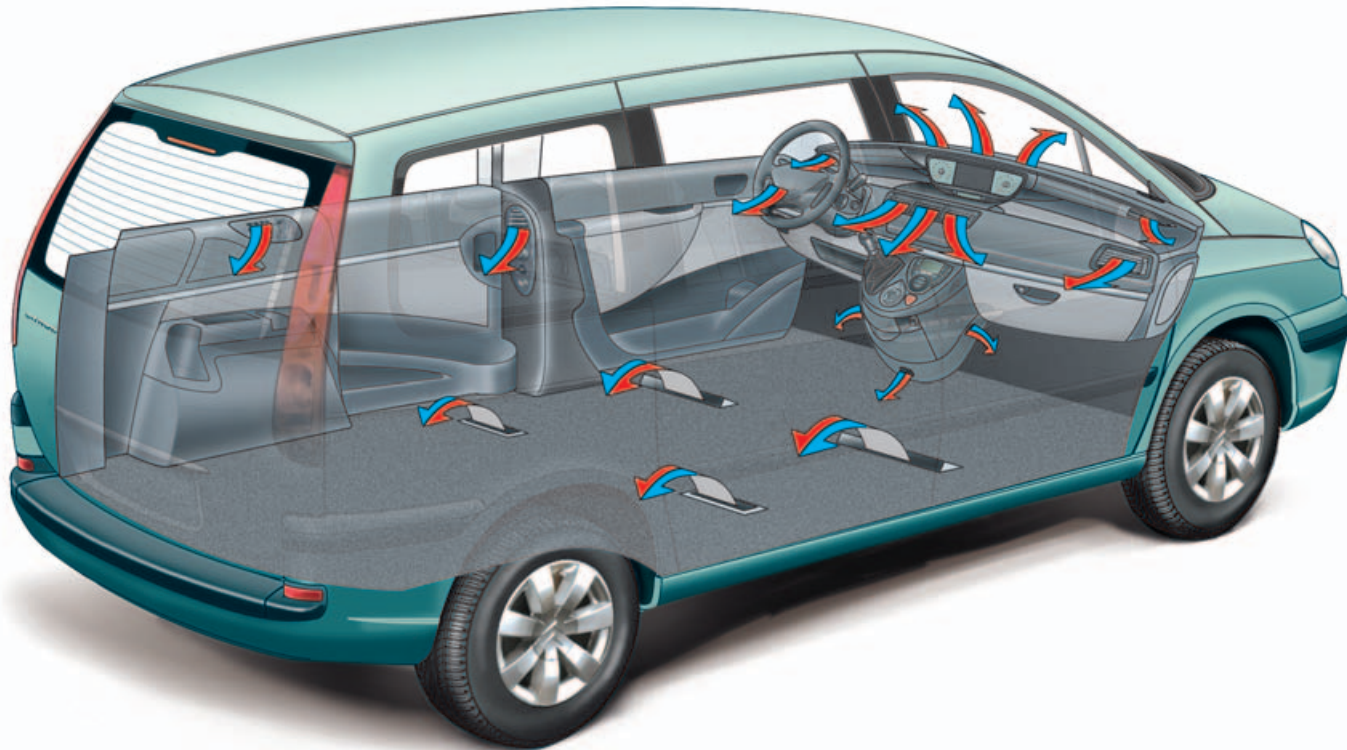

Luchtinlaat

Houd het luchtinlaatrooster onder de voorruit altijd schoon (verwijder dorre bladeren, sneeuw, enz.)

Indien u voor het wassen van uw auto gebruik maakt van een hogedrukspuit, richt dan nimmer de straal op de luchtinlaatroosters.

Ventilatieroosters

De ventilatieopeningen in het dashboard zijn, afgezien van de middelste, voorzien van draaibare roosters om de richting van de luchtstroom te kunnen regelen (hoog-laag, links-rechts). U kunt de luchttoevoer verhogen of beperken door met de stelwielletjes de roosters te openen of te sluiten.

De achterzitplaatsen zijn voorzien van ventilatieopeningen met draaibare roosters en stelwielletjes om de roosters te openen en te sluiten.

Luchtcirculatie

Een aangename atmosfeer wordt in de eerste plaats verkregen door een goede luchtverdeling in de auto, zowel vóór als achter.

In de vloer van de auto, onder de voorstoelen, zijn ventilatieroosters aangebracht voor een betere verwarming van het achtercompartiment. Zorg ervoor dat deze roosters niet worden afgedekt.

Pollenfilter

De airconditioning is uitgerust met een filter dat, waarmee fijne stofdeeltjes uit de aangevoerde lucht worden geweerd.

Houd u voor het vervangen van dit filter aan de onderhoudsvoorschriften.

Extra verwarming

Auto's met HDI-motor kunnen voorzien zijn van een extra verwarming ter verhoging van het comfort.

Het is normaal wanneer enige rook of stank wordt waargenomen, met name wanneer de auto stilstaat of bij stationair draaiende motor.



1 - Luchtverdeling



Luchtstroom recht van voren.



Luchtstroom naar de voeten.



**Luchtstroom langs de voorruit en de voorportier-
ruiten en naar de voeten van de inzittenden.**



**Luchtstroom naar voren en naar de voeten van de
inzittenden.**



**Luchtstroom gericht naar de voorruit en de por-
tierruiten.
Ontwasemen-ontdooien.**



2 - Het interieur afsluiten van de buitenlucht

Recirculatie van de interieurlucht (het corresponderende lampje brandt).

Met deze stand kunt u de aanvoer van buitenlucht stoppen, wanneer u door een onaangenaam ruikende omgeving rijdt. Zet de ventilatie, zodra de omstandigheden dit toelaten, weer in een normale stand om het interieur te voorzien van verse lucht en om te voorkomen dat de ruiten beslaan.



3 - Regeling van de aanjagersnelheid

De aanjager werkt alleen bij draaiende motor. Voor een aangename atmosfeer in het interieur is het belangrijk dat deze bediening niet op **OFF** blijft staan.

AIRCONDITIONING HANDBEDIEND



4 - Airconditioning

De airconditioning werkt alleen met draaiende motor.

Druk op de schakelaar op het dashboard.

Het controlelampje brandt als de airconditioning aan staat.

Voor een doeltreffend gebruik van de airconditioning dienen de ramen gesloten te zijn.

Laat, wanneer de auto lange tijd in de zon heeft gestaan en het binnen erg warm is, de airconditioning even werken met de ramen open. Sluit vervolgens de ramen.

Zet de aanjager nooit helemaal dicht als u de airconditioning gebruikt.



5 - Regeling van de temperatuur van de aanjagerlucht.

In de stand **MAX** werkt de airconditioning gecombineerd met het recirculeren van de interieurlucht om het interieur zo snel mogelijk te koelen.

Hef met de toets **6** of door het verlaten van de stand MAX het recirculeren van de interieurlucht op zodra deze functie niet meer nodig is, teneinde het interieur weer van verse lucht te voorzien.



6 - Achterruitverwarming

De functie werkt alleen bij draaiende motor.

Wanneer u op de toets drukt, treedt de achterruit- en spiegelverwarming in werking.

Na ongeveer twaalf minuten stopt automatisch de werking van deze functie om een overmatig stroomverbruik te voorkomen.

U kunt de functie voortijdig afbreken door opnieuw op de toets te drukken. Wanneer u daarna weer op de toets drukt, treedt de achterruit- en spiegelverwarming opnieuw voor twaalf minuten in werking.

Opmerking: wanneer de motor voor het verstrijken van de twaalf minuten wordt afgezet, zal de achterruit- en spiegelverwarming bij een volgende keer dat de auto gestart wordt opnieuw in werking treden.

AIRCONDITIONING HANDBEDIEND



7 - Programma zicht (toets max)

Selecteer voor een snelle ontwaseming en ontdooiing van de ruiten (vochtig weer, veel inzittenden, vorst) het programma zicht.

Het corresponderende lampje licht dan op.

Airconditioning

De airconditioning wordt verkregen door het mengen van warme met gekoelde lucht. Met de bediening **4** kan de temperatuur 0 worden geregeld terwijl de bediening van de airconditioning **5** is ingeschakeld.





Let op: het condenswater van de airco wordt via een speciale opening afgevoerd; het is dan ook mogelijk dat zich een plasje water onder de stilstaande auto vormt.

Voor het behoud van een goede afdichting van de aircocompressor is het noodzakelijk de airconditioning minstens één keer per maand aan te zetten.

Zowel in de zomer als in de winter is het gebruik van de airconditioning met name bij vochtig weer nuttig. Het systeem zorgt voor minder vochtige lucht en het voorkomt dat de ruiten beslaan.

LUCHTVERDELING

Voor een goed gebruik van het systeem gelden de volgende adviezen:

Buitentemperatuur	Optimale luchtverdeling
Laag of gemiddeld zonder zon	
Gemiddeld* met zon	 of tussen  en 
Hoog*	

* 4 ventilatieroosters open

AUTOMATISCHE KLIMAATREGELING

79



1 - Display

T°

2-3 - Instellen van de temperatuur

Wilt u de gewenste temperatuur weergeven, druk dan op de bediening.

Het verschil tussen de temperatuur rechts en links kan nooit meer dan 5°C zijn.

Als u de bediening even ingedrukt houdt, wordt de temperatuur aan passagierszijde gelijkgetrokken met de door de bestuurder ingestelde.

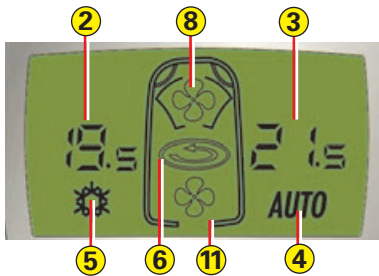

Weergave van de gewenste interieurtemperatuur

2 - Links

3 - Rechts

Stel de temperatuur in op 21°C voor een optimaal comfort.

De minimumwaarde is 14°C, de maximumwaarde 28°C.

AUTOMATISCHE KLIMAATREGELING

AUTO

4 - Automatische werking

Dit is de normale gebruiksstand.

Wanneer u op deze toets drukt en er op het display een sneeuwvlok getoond wordt met de tekst **AUTO**, dan worden de volgende vijf functies afhankelijk van de ingestelde temperatuur automatisch geregeld:

- Luchttoevoer
- Interieurtemperatuur
- Luchtverdeling
- Airconditioning
- Recirculatie van de interieurlucht.

Het verdient daarom aanbeveling in deze situatie alle ventilatieroosters open te houden.

Druk op de bediening voor terugkeer naar de handmatige stand.

Opmerking:

- Na een koude start bereikt de aanjager slechts geleidelijk zijn maximale snelheid om te voorkomen dat een onaangename hoeveelheid koude lucht wordt aangevoerd.
- Wanneer de auto wat langere tijd stil heeft gestaan en de temperatuur in het interieur veel kouder (of warmer) is dan wat als comfortabel wordt ervaren, heeft het geen zin de aangegeven temperatuur te wijzigen om snel het gewenste comfort te bereiken. Het systeem werkt namelijk automatisch met maximale capaciteit om zo snel mogelijk het temperatuurverschil op te heffen.

Handmatige bediening van bepaalde functies

Het is mogelijk elk van de volgende functies handmatig te bedienen.

De signalering "**AUTO**" staat in dat geval uit.



5 - Airconditioning

Druk op de schakelaar op het dashboard.

Lampje brandt en sneeuwvlok op display = systeem in werking.

Om het beslaan van de ruiten bij koud of vochtig weer te voorkomen, is het raadzaam de functie **AUTO** te gebruiken.



6 - Recirculatie van de interieurlucht

Met een druk op de toets wordt het interieur afgesloten van de buitenlucht en brandt het corresponderende controlelampje.

Terwijl de overige instellingen gehandhaafd blijven, zorgt deze stand ervoor dat rook of stank uit het interieur wordt geweerd. Hef deze stand zo snel mogelijk op om het interieur weer van verse lucht te voorzien en om te voorkomen dat de ruiten beslaan.

Druk hiertoe op de toets "**AUTO**" of druk opnieuw op de toets voor het recirculeren van de interieurlucht.

N.B.: het condenswater van de airconditioning wordt via een speciale opening afgevoerd, waardoor zich een plasje water onder uw geparkeerde auto kan vormen.

Voor het behoud van de afdichting van de airco-compressor, adviseren wij om minstens één keer per maand de airconditioning aan te zetten.

Het gebruik van de airconditioning is in alle seizoenen nuttig omdat het de luchtvochtigheid terugdringt en voorkomt dat de ruiten beslaan.

AUTOMATISCHE KLIMAATREGELING



7 - Luchtverdeling

Met een druk op de toets(en) richt u de aangevoerde lucht naar:



De voorruit. De voorportierruiten.



De voorruit en de voorportierruiten. De voeten van de inzittenden.



De voeten van de inzittenden.



De middelste ventilatieroosters. De voeten van de inzittenden.



De middelste ventilatieroosters.



8 - Snelheid van de luchtstroom

Regeling van de aanjagersnelheid:
Draai de bediening naar rechts om de luchttoevoer te verhogen, naar links om deze te verlagen.

Het niveau van de luchttoevoer wordt getoond op het display bij wijze van oplichten van de ventilatorschoppen.

Uitzetten

Verdraai het stelwielje linksom totdat het scherm dooft.

Aanzetten

- toets **"AUTO"** (de eerder geprogrammeerde waarden blijven behouden)
- toets **"MAX"**
- verdraaien van het stelwielje.

**Door op de toets AUTO te drukken,
wordt opnieuw de automatische
stand verkregen.**

AUTOMATISCHE KLIMAATREGELING



9 - Ontwaseming - Ontdooiing

Tijdens de werking brandt het lampje en wordt het symbooltje weergegeven op het display

Deze toets kan gebruikt worden voor een snelle ontdooiing of ontwaseming van de voorruit; hiermee worden automatisch de luchthoeveelheid, de temperatuur, de airconditioning en de luchttoevoer geregeld.

Wilt u deze functie onderbreken, druk dan opnieuw op de toets **"AUTO"**.



Programma zicht (toets max)

Voor het snel ontwasemen of ontdooien van de ruiten (vochtig weer, veel inzittenden, vorst), kan het programma **"AUTO"** ontoereikend zijn.

Kies daarom het programma zicht door op de toets **"MAX"** te drukken.

Het lampje van het zichtprogramma licht op.

De airconditioning wordt ingeschakeld, evenals de aanjager en de achterruietverwarming. De aangevoerde lucht wordt zo optimaal mogelijk verdeeld over de voorruit en de portieruiten. De recirculatie van de interieurlucht wordt uitgeschakeld.

Opmerking: om het voor u zo comfortabel mogelijk te maken blijven de instellingen voor de volgende keer dat u de motor start, gehandhaafd. Mocht echter de interieurtemperatuur te zeer gewijzigd zijn, dan treedt de automatische regeling in werking.

Pollenfilter - Anti-stankfilter

De airconditioning is uitgerust met een filter, waarmee fijne stofdeeltjes uit de aangevoerde lucht worden geweerd.

Houd u voor het vervangen van dit filter aan de onderhoudsvoorschriften.

10 - Regelen van de ventilatie achter

Druk op de toets; het symbooltje van de ventilatie achterin verschijnt op het display.

De stelwielletjes voor de luchttoevoer naar de ventilatieroosters van de tweede zitrij kunnen thans gebruikt worden.

Om de bediening van de ventilatie vanaf de achterzitplaatsen uit te schakelen, drukt u nog een keer op de toets; het symbooltje van de ventilatie achterin verdwijnt van het display.



11 - Het regelen van de luchttoevoer naar de achterzitplaatsen (op de beide zijschuifportierstijlen)

Wanneer u op toets **10** drukt, kunnen de passagiers op de tweede zitrij de luchttoevoer regelen.

+/-: verhoging of beperking van de luchttoevoer.

AUTO: regeling beschikbaar voor de voorpassagiers.

0: uit.

A - Leesspots

Bij het bedienen van een van de schakelaars wordt de leesspot aan- of uitgezet.

De verlichting werkt niet bij afgezet contact.

B - Plafondlampjes

Met het bedienen van de schakelaar van de plafondlamp voorin gaan alle plafondlampen aan of uit.

U kunt de plafondlampen achterin afzonderlijk van elkaar bedienen door op de corresponderende schakelaar te drukken.

De verlichting gaat langzaam aan en dooft eveneens langzaam.

Automatische bediening van de plafondverlichting, de kofferverlichting en de drempelverlichting bij de voorportieren

Bij het instappen:

De verlichting gaat aan met het ontgrendelen van de autoportieren of bij het openen van een portier.

De verlichting dooft 30 seconden na sluiten van de portieren of bij aanzetten van het contact.

Bij het uitstappen:

De verlichting gaat aan zodra de sleutel uit het contact wordt verwijderd (gedurende 30 seconden) of bij het openen van een portier.

De verlichting dooft 30 seconden na sluiten van alle portieren of onmiddellijk bij vergrendelen van de auto.

Functie niet-gedoofde verlichting

Tien minuten na afzetten van het contact dooft de verlichting automatisch.

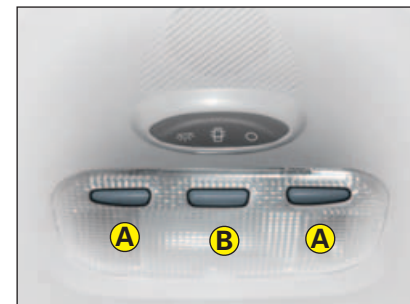
**In- en uitschakelen van de plafondverlichting**

Drie standen:

- 1** Verlichting wordt bediend door het openen van de portieren.
- 2** Verlichting staat uit.
- 3** Verlichting brandt permanent. (met de sleutel in de stand "Accessoires").

BINNENVERLICHTING

**Verlichting kofferruimte**

De kofferverlichting gaat branden zodra de achterklep wordt geopend.

**Drempelverlichting**

Deze verlichting brandt automatisch tegelijkertijd met de plafondverlichting.

**Verlichting handschoenenkastje**

De verlichting gaat automatisch aan wanneer de klep wordt geopend.

Vergeet niet de klep weer te sluiten. De verlichting werkt niet bij afgezet contact.

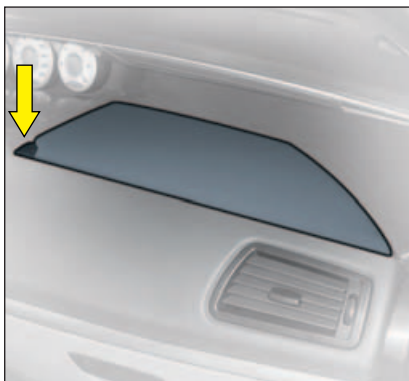

Bovenste handschoenenkastje

Openen: druk tegen de schakelaar
Sluiten: druk in het midden tegen het kapje.

Het dashboardkastje aan bestuurderszijde heeft een opbergvoorziening voor een pen, een mobiele telefoon, munten en bankpasjes.

Het dashboardkastje aan passagierszijde heeft een opbergvoorziening voor een bril, sleutels en vijf cd's met vier cassettes of negen cd's.



Onderste handschoenenkastje

Het kastje is afsluitbaar.
Licht de handgreep op om het dashboardkastje te openen.
Het klepje is uitgerust met diverse opbergvoorzieningen.

In het kastje bevinden zich drie stekkers voor het aansluiten van audio- of videoapparatuur.



Afdekklepje van de autoradio

Druk de klep geheel naar beneden zodat deze vergrendelt. Druk tegen de klep om deze te openen.

LET OP:

Houd, i.v.m. uw veiligheid, het klepje van het handschoenenkastje gesloten tijdens het rijden.



Laden voorstoelen

Onder elk van de voorstoelen bevindt zich een lade. Licht de lade op en trek deze naar voren.

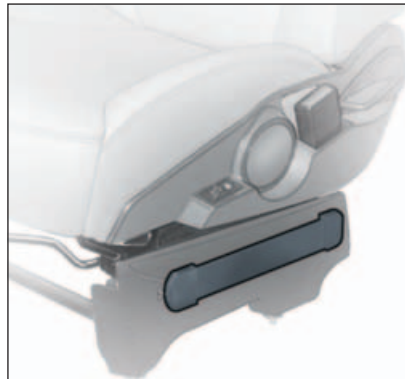

Verwijderbare elastische binders

Beide voorstoelen zijn aan de binnenzijde voorzien van elastische binders.

- u kunt ze gebruiken voor het vastzetten van tijdschriften onder tegen uw stoel.

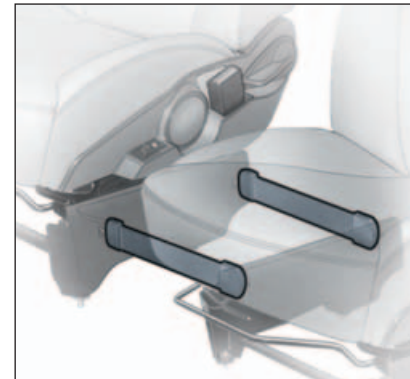

- Wanneer u beide elastische binders voor en achter tussen de voorste stoelen bevestigt, creëert u daarmee bergruimte voor bijvoorbeeld een tas.



Uitklapbaar tafeltje in rugleuning

In de rugleuning van de voorstoelen is een opklapbaar tafeltje geïntegreerd.

(Vergeet niet het tafeltje omhoog te klappen voordat u de voorstoel achterstevoren draait).



12-volts accessoirestekker

Deze bevindt zich onder bij de bestuurdersstoel en is bereikbaar voor de passagiers op de tweede zitrij.

Voor de passagiers op de derde zitrij is deze bereikbaar aan de voorzijde van diezelfde rij.

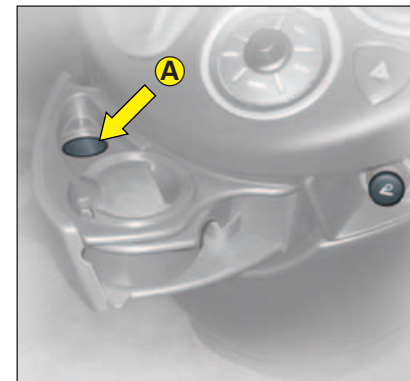

Sigarenaansteker

Functie beschikbaar bij aangezet contact.

Druk op de knop en wacht tot de aansteker naar buiten komt. De aansteker komt iets naar boven, zodat u hem gemakkelijker kunt uitnemen.

De sigarenaansteker kan eveneens gebruikt worden voor de voeding van 12-volts accessoires.

In dat geval kunt u de sigarenaansteker opbergen op de hiervoor bedoelde plaats **A**.

Plaats geen harde of zware voorwerpen op het tafeltje.

Bij plotseling remmen of bij een botsing zouden ze door de auto kunnen schieten en inzittenden in gevaar kunnen brengen.

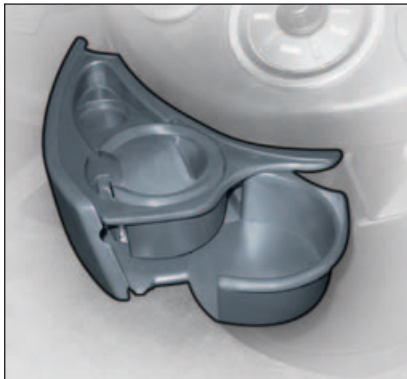

Bekerhouders en asbak

Deze uitschuifbare en verlichte houder biedt plaats voor een uitneembare asbak en maximaal twee bekerhouders.

In de blikhouders op de tweede en derde zitrij, in de rugleuning van de tot tafeltje getransformeerde stoel en op het vuilnisbakje kan een uitneembare asbak worden geplaatst.



Opbergvoorzieningen in het voorportier

Deze bestaan uit een blikhouder, een fleshouder of uitneembaar vuilnisbakje en een ruim bergvak.



Koelvak

Het koelvak biedt plaats voor maximaal vier blikjes.

Via een schuif aan de bovenkant kunt u het toevoerkanaal voor de koude lucht afsluiten.



Bergvak in middenconsole

Gebruik dit bergvak niet als asbak.



Spionnetje voor kinderen op achterbank

Deze extra binnenspiegel stelt de bestuurder of voorpassagier in staat de achterzitplaatsen in het oog te houden.

Dit spiegelkje is bevestigd aan een kogelscharnier en bevindt zich in opgeborgen toestand in de dakbekleding. Via dit spiegelkje kunt u in panoramisch perspectief het complete interieur achter u waarnemen.

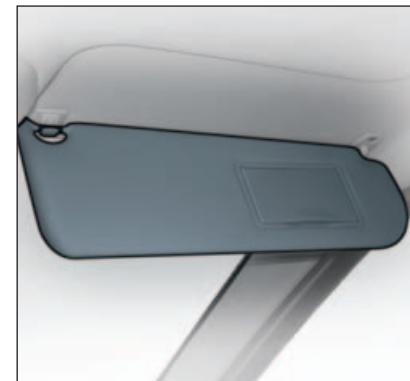

Zonneklep

Klap de zonneklep neer om te voorkomen dat u verblind wordt door de zon. Schijnt de zon van opzij via de portieruiten naar binnen, maak dan de zonneklep bij de binnenspiegel los en klap hem naar de zijruit toe om.

De zonneklep aan zowel passagiers- als bestuurderszijde is voorzien van een afdekbaar spiegelkje.

Zonneklep met make-upspiegel met verlichting

De verlichting gaat automatisch aan wanneer u het afdekkepje opent bij aangezet contact.

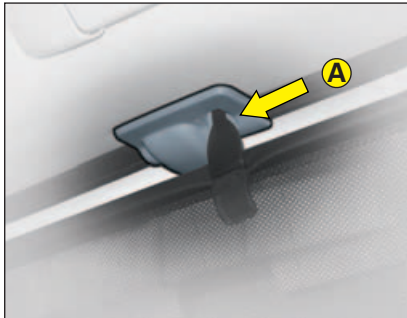

Zijzonweringen

De zijruiten bij de tweede en/of derde zitrij zijn voorzien van zonweringen.

Tweede zitrij: trek de zijzonwering aan de lip naar boven.

Om beschadiging van de zonwering bij het openen van het portier te voorkomen controleert u of de twee lippen goed vastzitten.

Derde zitrij: bevestig de corresponderende haak bij **A**.



Lezen van pasjes

De warmtewerende voorruit bevat een pasjesvenster boven de binnenspiegel.



Opbergvak (Instrumentenpaneel met groot display)



Uitneembaar vuilnisbakje.

Het vuilnisbakje kan in een van de diverse flessenhouders worden geplaatst. Het bovenste gedeelte biedt plaats voor de asbak of een blikje.

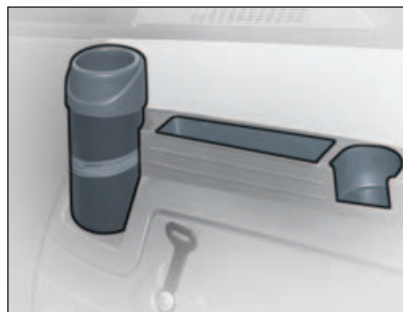

Opbergvoorzieningen op de derde zitrij

Deze bestaan uit een blikhouder, een fleshouder of verwijderbaar vuilnisbakje en een bergvak.

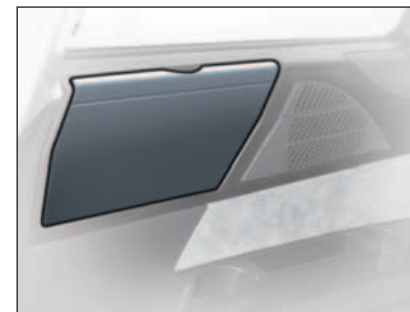

Opbergvoorzieningen in de koffer

Openen: trek aan de uitsparing aan de bovenkant.

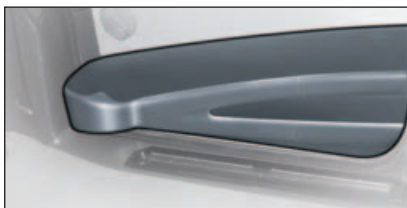

Opbergvoorzieningen in het achterportier

Deze bevatten een blikhouder en een bergvak voor tijdschriften, maar bieden ook plaats voor een fles of het vuilnisbakje.

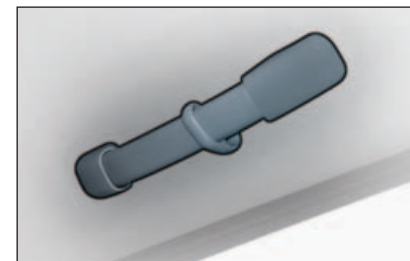

Handgreep/ Ophanghaak, kleeerhangerhaak

OPSTELLING VAN DE STOELN

Voorbeelden van enkele praktische en tegelijkertijd comfortabele opstellingen

WIJZIGING VAN HET AANTAL ZITPLAATSEN

Bij bepaalde modellen is het mogelijk het aantal zitplaatsen uit te breiden. Let er evenwel op dat het aantal zitplaatsen nimmer het maximum aantal zitplaatsen dat voor deze auto is toegestaan volgens het kenteken mag overschrijden.

De stoel op de tweede zitrij, standaard in het midden geplaatst, is voorzien van een geïntegreerde 3-puntsgordel.

Deze stoel kan alleen op zijn oorspronkelijke plaats of in ingeklapte toestand links op de derde zitrij worden opgeborgen.

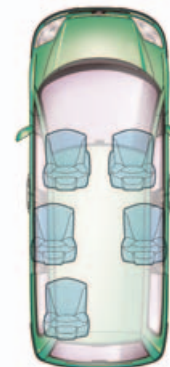
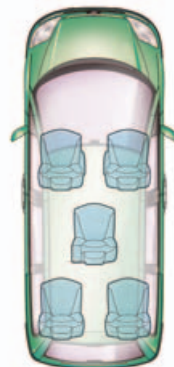
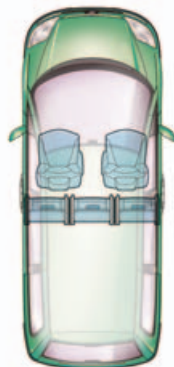
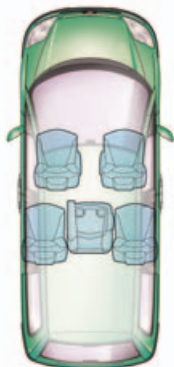
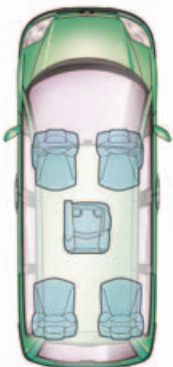
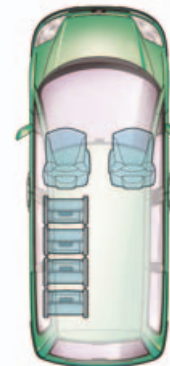

OPSTELLING MET VIJF ZITPLAATSEN

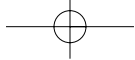

OPSTELLING VAN DE STOELN

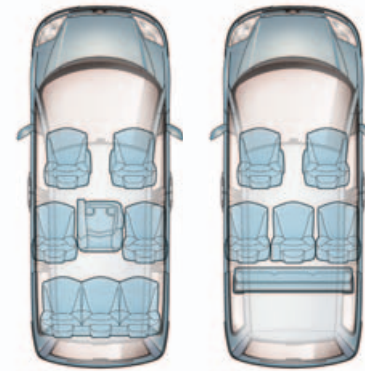
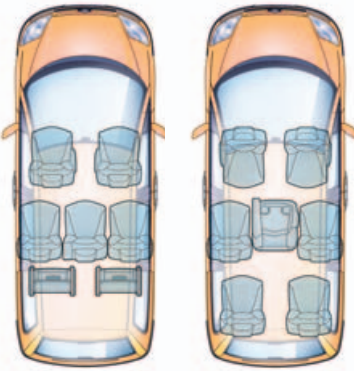
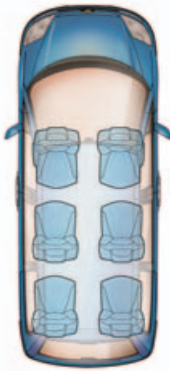
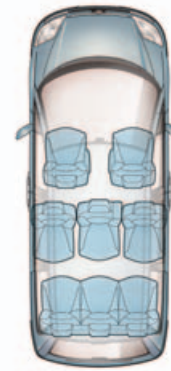
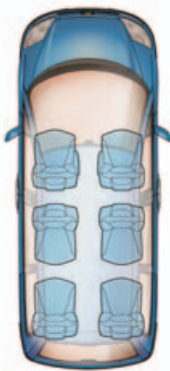

OPSTELLING MET ZES ZITPLAATSEN

OPSTELLING MET ZEVEN ZITPLAATSEN

OPSTELLING MET ACHT ZITPLAATSEN



VERVOER VAN LANGE VOORWERPEN**Rechter voorstoel**

Wanneer u lange voorwerpen vervoert kunt u de passagiersstoel, voorzover die niet bezet is, omdraaien (zie afbeelding **A**).

Let op: in zo'n geval kan het zicht op de buitenspiegel aan passagierzijde belemmerd zijn.

Houd u aan de geldende voorschriften.

Achterzitplaatsen

Door de achterzitplaatsen te verwijderen of te verplaatsen kunt u ruimte creëren voor lange of volumineuze voorwerpen.

Gebruik voor de veiligheid de sjorogen die zich in de vloerplaat van de koffer bevinden.

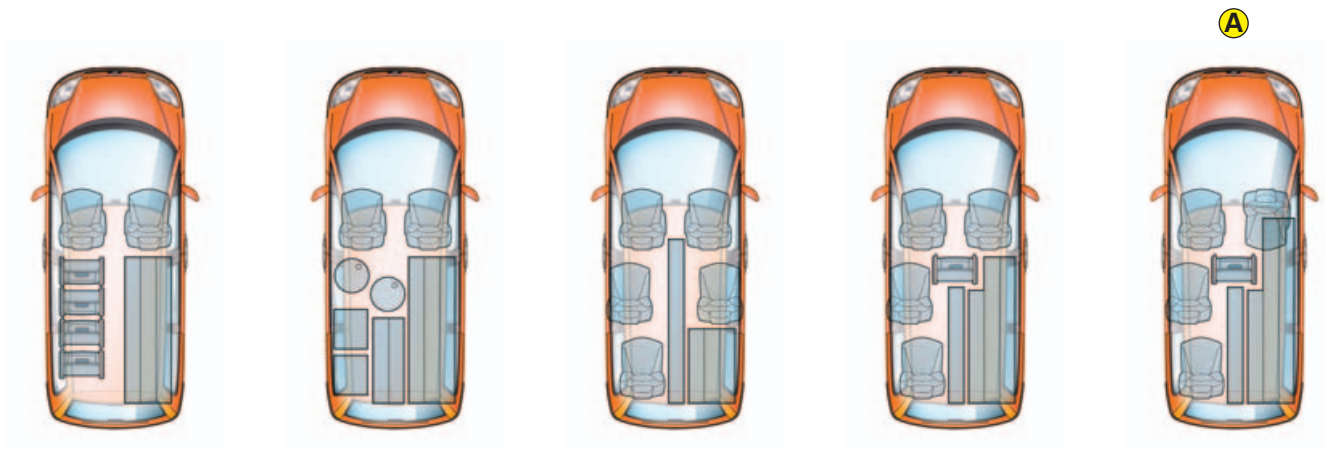

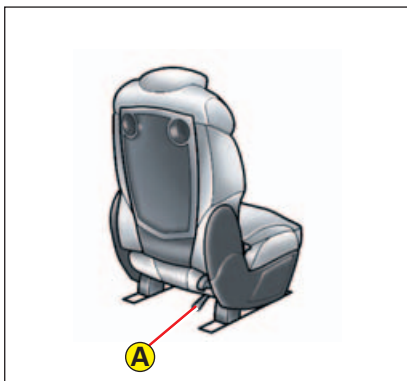
**Verstellen van de stoelen in lengterichting**

Licht de bedieningsstang op en schuif de stoel in de gewenste stand.

Vanaf de derde zitrij kunt u aan de lus **A** trekken en de stoel verschuiven.

Door deze handeling wordt het voor passagiers op de derde zitrij makkelijker om uit te stappen, wanneer de stoel op de tweede zitrij is neergeklapt.

Via de koffer is het mogelijk de laadruimte te wijzigen door de stoelen op de derde rij met behulp van de lus **A** te verschuiven.

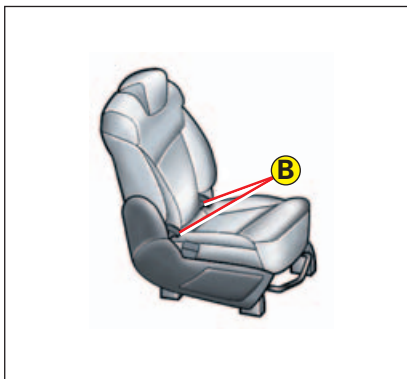
**Verstellen van de rugleuning**

Beweeg hendel **B** naar boven en zoek de gewenste instelling.

Laat de hendel los om te vergrendelen.

ACHTERZITPLAATSEN

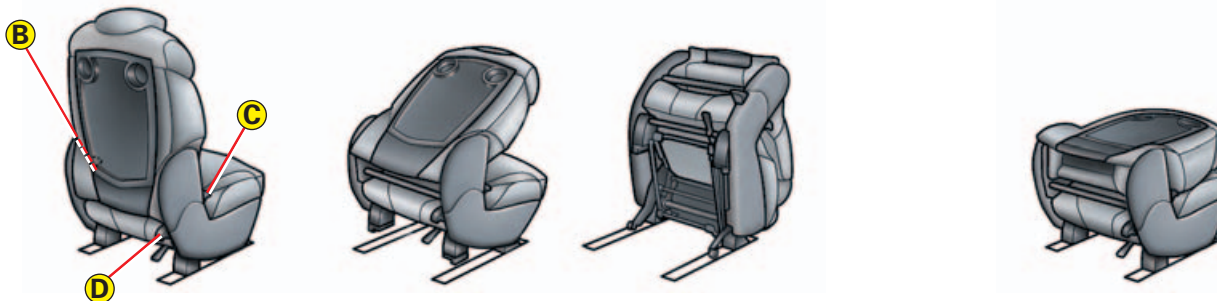

Opklappen van een zijstoel

Instap naar de derde zitrij

Licht de bediening voor het inklappen **B** of **C** geheel op.

Kantel de rugleuning naar voren zodat de achterpoten loskomen uit de vergrendeling.

De stoel wordt met deze handeling automatisch opgeklapt.

Uitstappen vanaf de derde zitrij

Zet de hoofdsteun in de laagste stand.

Trek **D** helemaal naar boven.

Kantel de rugleuning naar voren zodat de achterpoten loskomen uit de vergrendeling.

De stoel wordt met deze handeling automatisch opgeklapt.

Vanaf de koffer is het mogelijk de laadruimte te wijzigen door de stoelen op te klappen met behulp van bediening **D**.

Gebruik van de stoel als tafeltje

Kantel na het neerklappen van de rugleuning de stoel naar achteren, zodat de achterpoten in de vergrendeling vallen.

U beschikt thans over een tafeltje met bekerhouders.

Opklappen van de tot tafeltje getransformeerde stoel

Om de tot tafeltje getransformeerde stoel op te klappen moet u eerst de rugleuning rechtop zetten.

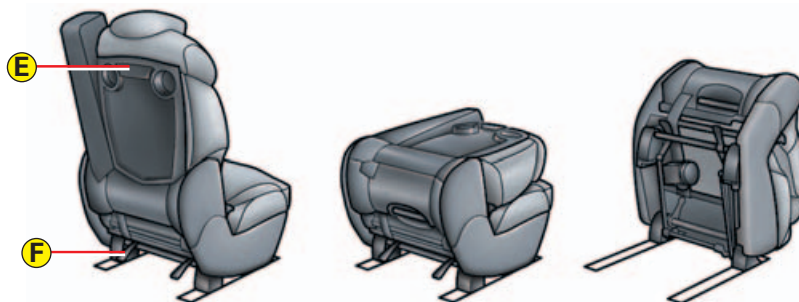

Gebruik van de middelste stoel als tafeltje

Duw de hendel **E** naar boven.

Kantel de rugleuning naar voren.

U heeft thans de beschikking over een tafeltje met twee bekerhouders.

N.B.: trek aan de hendel **E** om de rugleuning terug te plaatsen in de rechtopstand.

Opklappen van de middelste stoel

Transformeer de stoel tot tafeltje.

Trek de hendel **F** naar achteren om de stoel op te klappen.

Achterstevoren plaatsen van een stoel

De achterstoelen kunnen achterstevoren worden geplaatst.

Klap eerst de rugleuning van de te keren stoel neer en voer vervolgens de handelingen voor het verwijderen en plaatsen uit.

Het is niet toegestaan achterstevoren te zitten tijdens het rijden.
het gebruik van autogordels is in deze stand niet mogelijk.

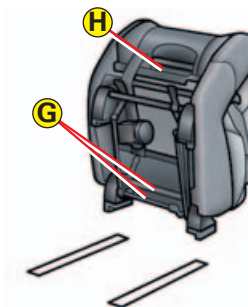

Verwijderen van een stoel

Klap de rugleuning van de stoel neer.

Grijp de twee stangen **G** onder de stoel.

De voorpoten komen los uit de vergrendeling.

Terugplaatsen van een stoel

Let erop dat geen enkel voorwerp de werking van de geleiders of het vergrendelen van de stoelen hindert. Plaats de voorste stoelpoten in het voorste gedeelte van de geleiders (druk indien nodig de twee stangen **G** stevig samen).

Kantel de ingeklapte stoel naar achteren.

De achterpoten vallen in de vergrendeling.

Zet de rugleuning van de stoel rechtop.

N.b.: Gebruik de greep **H** om de stoel makkelijker te kunnen hanteren.

ACHTERZITPLAATSEN

Opbergen van de achterstoelen

Wanneer u lange voorwerpen vervoert, kunt u de achterstoelen ingeklapt links of rechts in de auto opbergen.

Plaats hiervoor de twee stoelen op de voorste rail in de rijrichting en de twee stoelen op de achterste rail tegen de rijrichting in.

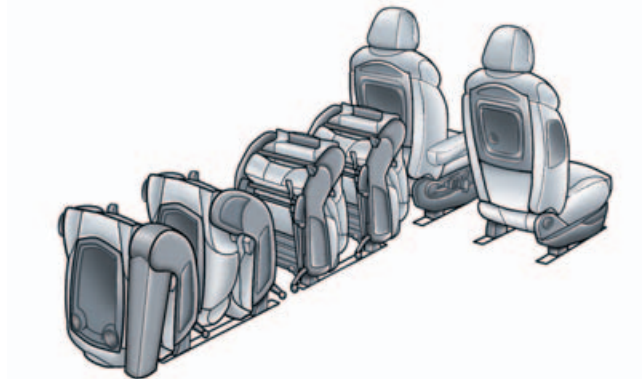

Opbergen van de middelste stoel

De middelste stoel kan alleen op de rails linksachter worden opgeborgen, die speciaal voor dat doel is versterkt.

Mocht u vier stoelen aan dezelfde zijde van de auto opbergen, berg dan de middelste stoel als laatste op.

ACHTERBANK

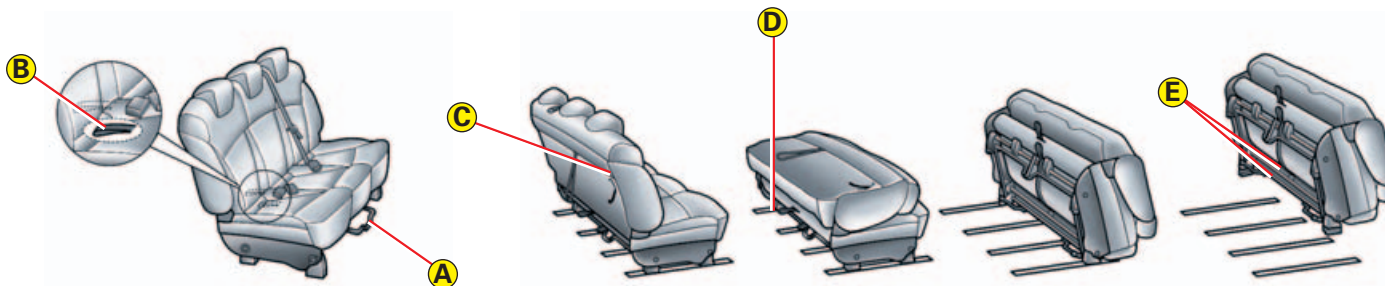

Verstellen van de stoelen in lengterichting

Licht de stang **A** op en schuif de bank naar voren of naar achteren.

Opmerking: om het beladen van de auto via de achterklep te vergemakkelijken, kunt u de achterbank naar voren verplaatsen door aan de bediening **B** te trekken.

Opklappen van de achterbank

Zet de hoofdsteunen in de laagste stand.

Trek de lus **C** vanaf de achterklep naar u toe.

Klap de rugleuning op de zitting neer.

Bedien de hendel **D** om de achterste stoelpoten te ontgrendelen.

Klap de bank in.

Bevestig de riem aan de grepen in het dak ter hoogte van de derde zitrij.

Gebruik als tafeltje

Zet de hoofdsteunen in de laagste stand.

Trek de lus **C** vanaf de achterklep naar u toe.

Klap de rugleuning op de zitting neer.

Verwijderen van de achterbank

Klap de achterbankleuning neer.

Grijp de twee stangen **E** onder de bank.

De voorpoten komen los uit de vergrendelde stand.

Aanbrengen van de bank

Controleer of zich niets in de rails bevindt waardoor het correct vergrendelen van de achterbank gehinderd kan worden.

Zet eerst de voorpoten zo ver mogelijk voorin de rails.

Kantel de ingeklapte bank naar achteren.

De achterpoten vallen in de vergrendeling.

Trek aan de lus **C** om de rugleuning te ontgrendelen en rechtop te zetten.

N.b.: Verwijder of plaats de achterbank in ingeklapte toestand altijd via het zijschuifportier.

HOEDENPLANK

**Hoedenplank met paraplhouder**

Verwijderen van de hoedenplank via de achterklepopening:

- trek de hoedenplank naar achteren,
- licht de plank iets op en neem hem uit.

**Bagagedek**

Aanbrengen:

- bevestig de rolautomaat van het bagagedek aan een uiteinde aan de tweede zitrij.
- druk het andere uiteinde van de rolautomaat in en plaats het bagagedek,
- laat het vervolgens los zodat het vergrendeld wordt,
- rol het bagagedek uit tot aan de achterklepstijlen,
- steek de geleiders van het bagagedek in de achterstijlrails.

Verwijderen:

- verwijder de geleiders uit de rails op de achterstijlen,
- rol het bagagedek op,
- druk het samen en trek het uit de steun aan de tweede zitrij.

Plaats geen scherpe of zware voorwerpen op de hoedenplank aangezien daardoor de op de achterruiet aangebrachte weerstandsdraden van de achterruietverwarming kunnen worden beschadigd. Bovendien zijn dergelijke voorwerpen gevaarlijk omdat ze bij een botsing of bij plotseling remmen naar voren of naar achteren kunnen schieten.

BESCHERMNET

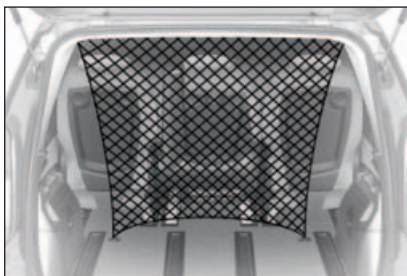
**Beschermnet**

Open de afdekplaatjes van de bovenste bevestigingspunten bij de tweede zitrij.

Bevestig de vier haakjes van het net aan de bevestigingsogen.

**Bagagenet****Verticaal:**

Vouw het net dubbel.

Bevestig de twee middelste haken aan de sjirogen in de vloer.

Bevestig de vier andere haken van het net aan de achterklepstijlen.

**Horizontaal:**

Bevestig de vier haken van het net aan de sjirogen in de vloer.

SCHUIFDAK

Elektrisch bediende schuifdaken

U heeft de beschikking over drie schuifdaken die elk afzonderlijk bediend kunnen worden.

Met een van de schakelaars voorin kunnen echter ook de twee achterste schuifdaken bediend worden.

- **Openklappen:** houd gedeelte **A** van de schakelaar ingedrukt.
- **Openschuiven:** druk kort op deel **A** van de schakelaar.
- **Dichtschuiven:** druk kort op deel **B** van de schakelaar om het dak te laten schuiven; houd vervolgens de schakelaar even ingedrukt om het dak volledig te sluiten.

Uitschakelen van de bedieningen op de tweede en derde zitrij: Zie hoofdstuk "Ruitbediening".

Zonnescherm van het schuifdak

Het zonnescherm kan met de hand open en dicht worden geschoven. Til de zonwering iets op en trek.

- Houd kinderen goed in de gaten tijdens het open of dicht gaan van het vouwdak.
- Als de bestuurder het mechanisme van het schuifdak activeert, moet hij ervoor zorgen dat de passagiers op geen enkele manier het dichtgaan van het dak belemmeren.
- De bestuurder moet ervoor zorgen dat de passagiers de bediening van het schuifdak op de juiste manier gebruiken.
- Als het schuifdak klemt, dient het dak in de tegengestelde richting te worden bewogen. Daarvoor moet de bediening de andere kant op worden bewogen.
- Verwijder bij het verlaten van de auto altijd de sleutel uit het contact, ook wanneer u de auto slechts gedurende korte tijd verlaat.

LET OP

De inbouw van een schuifdak achteraf is niet geoorloofd indien uw auto voorzien is van zijrbags, aangezien dan niet meer aan de veiligheidsnormen van de fabrikant wordt voldaan.

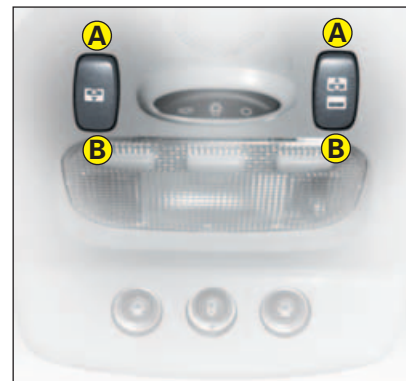

Antiklemfunctie

Als het schuifdak bij het dichtgaan een obstakel tegenkomt, gaat hij weer open.

Als het schuifdak niet meer dicht gaat nadat de accu losgekoppeld is geweest of in geval van een storing, moet de bediening losgelaten worden en moet er een aantal keren op de knop gedrukt worden totdat het dak helemaal dicht is. Houd de knop nog ongeveer vijf seconden ingedrukt nadat het dak is gesloten.

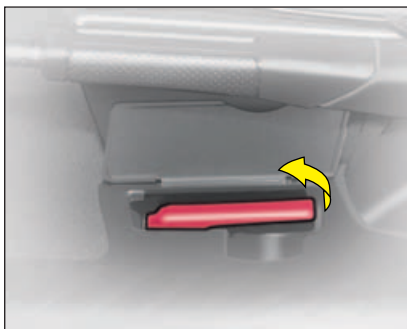

Motorkap

Verricht deze handeling uitsluitend bij stilstaande auto.

Licht het klepje op de linkerportiersponning op en trek de bediening omhoog.

Waarschuwing openstaande motorkap

Deze functie is gekoppeld aan het alarmsysteem.

Wanneer de motor draait of de auto rijdt terwijl de motorkap niet goed gesloten is, licht ter waarschuwing een symbooltje op het multifunctioneel display op en hoort u een zoe-mer.

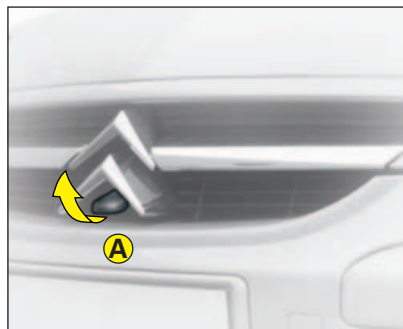

Druk tegen de pal **A** in het midden onder de rand van de motorkap en licht de motorkap op.

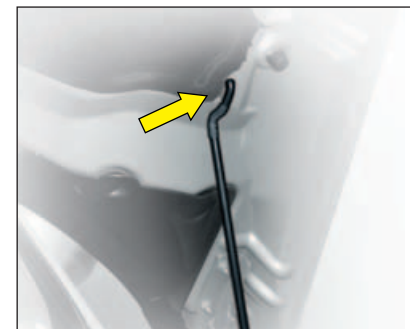

Plaats de steun volgens onderstaande afbeelding.

Let erop dat de steun correct geplaatst is.

Sluiten

Plaats de steun terug in zijn houder en druk hem vast.

Laat de motorkap zakken en laat hem aan het einde van de slag vallen.

Controleer of de motorkap goed vergrendeld is.

Deze meter informeert u wanneer de volgende voorgeschreven onderhoudsbeurt dient plaats te vinden. De informatie wordt bepaald op basis van de volgende twee factoren: het aantal afgelegde kilometers en de verstreken tijd sinds de laatste onderhoudsbeurt.

Werking:

Bij het aanzetten van het contact wordt op het display het aantal kilometers getoond dat nog verreden kan worden tot de volgende onderhoudsbeurt (in duizenden en honderden kilometers).

Bijvoorbeeld: de onderhoudsbeurt is over:



Enkele seconden later wordt het oliepeil getoond en daarna zal de kilometerteller normaal functioneren. Het display toont het totaal aantal gereden kilometers en de dagteller.



Over minder dan 1 000 km moet de volgende onderhoudsbeurt worden uitgevoerd.

Elke keer dat het contact wordt aangezet knippert de onderhoudssleutel en wordt de kilometerstand weergegeven; dit duurt vijf seconden.

Bijvoorbeeld: de onderhoudsbeurt is over:

Bij het aanzetten van het contact geeft het display gedurende vijf seconden de volgende informatie:



Enkele seconden later wordt het oliepeil getoond, waarna de kilometerteller normaal gaat functioneren terwijl de onderhoudssleutel zichtbaar blijft.

Dit geeft aan dat er op korte termijn een onderhoudsbeurt moet worden uitgevoerd. Het display geeft de stand van de totaal teller of de dagteller weer.



Als de kilometerstand voor de onderhoudsbeurt is overschreden:

Elke keer dat het contact wordt aangezet knippert de onderhoudssleutel en wordt de kilometerstand weergegeven; dit duurt vijf seconden.

Voorbeeld: De kilometerstand voor de volgende onderhoudsbeurt is met 300 kilometer overschreden. De onderhoudsbeurt dient nu op korte termijn te worden uitgevoerd.



Enkele seconden na het aanzetten van het contact zal de kilometerteller normaal functioneren en blijft de onderhoudssleutel zichtbaar.



Onderhoudsinterval

Indien uw auto onder bijzonder zware omstandigheden wordt gebruikt, dient u zich te houden aan het onderhoudsprogramma voor "zware gebruiksomstandigheden", waarbij kortere onderhoudsintervallen worden gehanteerd (zie Onderhoudsboekje).



Opmerking: als de maximumtijd tussen twee onderhoudsbeurten is verstreken voordat het maximum aantal kilometers is verreden, gaat de sleutel branden en geeft het display "0" aan'.

**Nulstelling**

Uw CITROËN-dealer voert deze handeling uit na elke onderhoudsbeurt. In het geval dat u het onderhoud zelf uitvoert, is de resetprocedure als volgt:



- Zet het contact af.
- Druk knop **1** in en houd deze ingedrukt.
- Zet het contact aan.
- De termijn tot de volgende onderhoudsbeurt knippert.
- Houd de toets **1** ingedrukt tot "**=0**" wordt weergegeven en de onderhoudssleutel verdwijnt.

Als aanvulling op de katalysator draagt dit filter actief bij tot een vermindering van de uitstoot van onverbrande, vervuilde deeltjes. Het verhindert op die manier de uitstoot van zwarte rook.

Verstopt roetfilter.

Mocht er een risico zijn dat het roetfilter verstopt raakt, dan verschijnt op het multifunctioneel display de melding "RISICO VAN VERSTOPPING ROETFILTER" en hoort u een geluidssignaal.

Deze waarschuwing duidt op het begin van een verzadigd roetfilter (veelvuldige stadsritten: lage snelheid, filerijden...).

Teneinde het roetfilter te regenereren, wordt geadviseerd om, zodra dit mogelijk is en de verkeersomstandigheden het toelaten, minstens 5 minuten met een snelheid van 60 km/uur of harder te rijden (tot het waarschuwingsbericht verdwijnt).

Mocht deze waarschuwing niet verdwijnen, raadpleeg dan een CITROËN-dealer.

Opmerking: na lange tijd rijden met zeer lage snelheid of bij stationair draaiende motor, kan bij wijze van uitzondering waterdamp worden uitgestoten tijdens het accelereren. Dit verschijnsel heeft geen gevolgen voor de werking van de auto en is onschadelijk voor het milieu.

Additief diesel

Bij verschijnen van de melding "MINIMUMNIVEAU ADDITIEF DIESEL" op het multifunctioneel display moet het additief worden bijgevuld.

Raadpleeg zo snel mogelijk een CITROËN-dealer.

A Luchtfilter

Volg de instructies in het onderhoudsboekje op.

**Vloeistof ruitensproeier voor en achter en koplampwissers**

Gebruik bij voorkeur de door CITROËN voorgeschreven producten.

**Koelvloeistof**

Het vloeistofniveau moet zich tussen de maatstreepjes **MIN.** en **MAX.** op de vultank bevinden.

Wacht, indien de motor warm is, 15 minuten.

Soort: Raadpleeg het onderhoudsboekje.

Voer geen ingrepen aan het koelcircuit uit bij warme motor. (Zie "Niveaus").

**Motorolie**

Controleer het niveau op een horizontale en vlakke ondergrond, nadat de motor minstens 10 minuten tevoren is afgezet.

Niveau: Zie "Niveaus".

Soort: Raadpleeg het onderhoudsboekje.



Trek de oliepeilstok naar buiten.

Het niveau moet zich tussen de maatstreepjes **MIN.** en **MAX.** op de oliepeilstok bevinden.

Het niveau mag nimmer boven het maximum uitkomen.

Max.
Min.

**Remvloeistof**

Het niveau moet zich tussen de maatstreepjes **MIN.** en **MAX.** op het reservoir bevinden.

Niveau: Zie "Niveaus".

Soort: Raadpleeg het onderhoudsboekje.

Stop onmiddellijk indien het lampje brandt.

**Vloeistof stuurbekrachting**

Niveau: Zie "Niveaus".

Soort: Raadpleeg het onderhoudsboekje.

Let op: Tijdens verrichtingen onder de motorkap bij warme motor kan, zelfs bij afgezet contact, de koelventilator elk moment in werking treden.

Controleer tussen de voorgeschreven periodieke onderhoudsbeurten door regelmatig het oliepeil van de motor en doe dit tevens systematisch voor iedere lange rit.

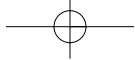

IV 108

MOTOR V6/24S

IV

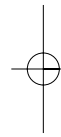
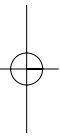
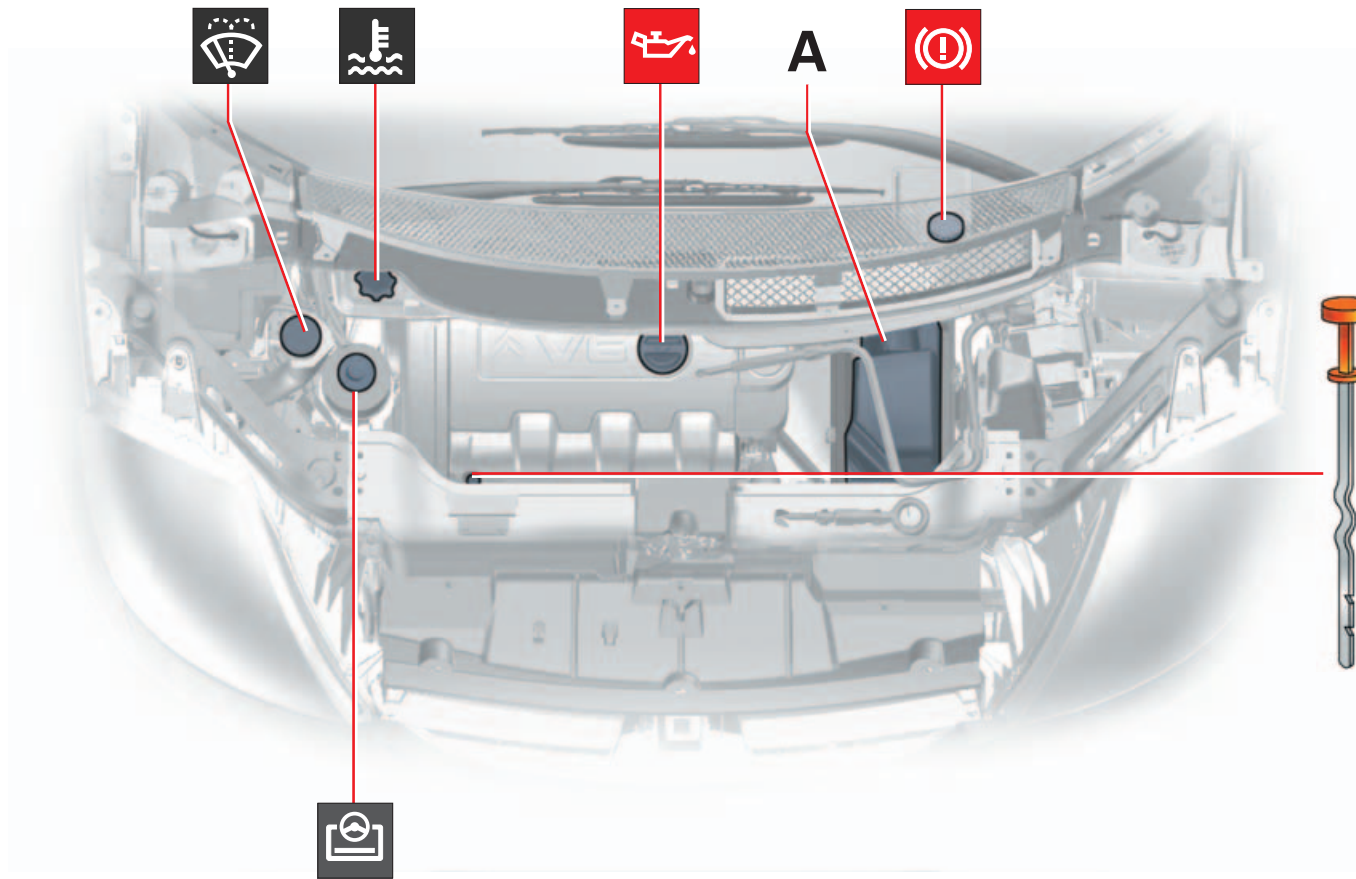

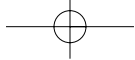

IV

MOTOR 2.0i 16V
MOTOR 2.2i 16V

109

IV

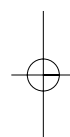
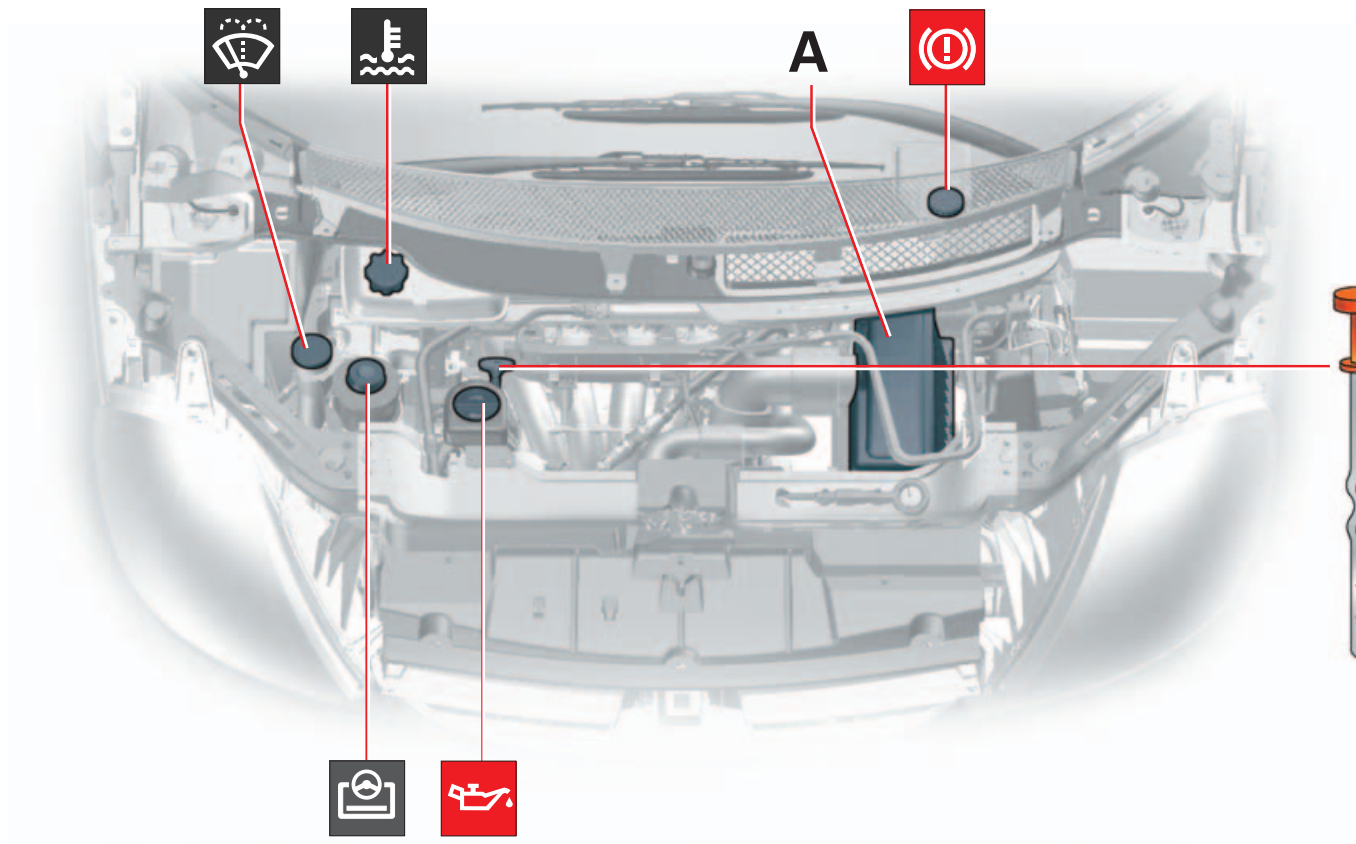

IV

110

MOTOR	2.0	HDi	16V
MOTOR	2.2	HDi	16V

IV

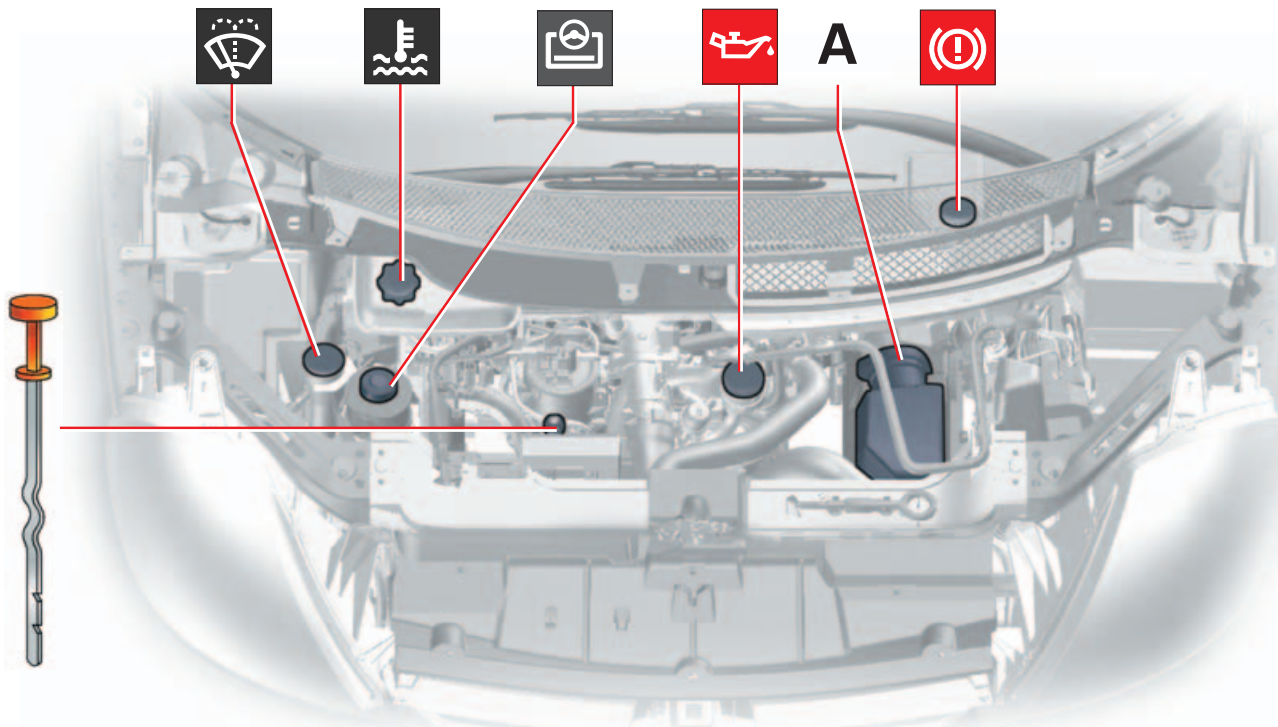

Het brandstofcircuit van deze dieseluitleiding staat onder zeer hoge druk:

HET IS DERHALVE NIET TOEGESTAAN ZELF INGEGREPEN AAN DIT SYSTEEM UIT TE VOEREN.

De HDi-motor is het resultaat van de meestvooruitstrevende technologie. Het verrichten van werkzaamheden aan deze motor vereist specialistische kennis. Hierover beschikt uitsluitend uw CITROËN-dealer.

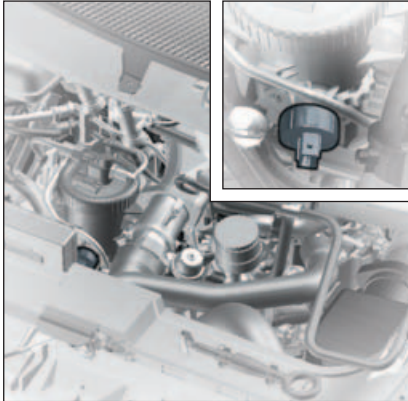
**Aftappen van water uit het brandstoffilter**

Ontlucht het systeem regelmatig (bij elke keer dat de motorolie wordt ververst).

Draai de ontluchtschroef of de detectiesonde water in diesel aan de onderkant van het brandstoffilter los.

Laat het water geheel weglopen.

Draai vervolgens de ontluchtschroef of de detectiesonde water in diesel weer dicht.

**De HDi-motor is het resultaat
van de meestvooruitstrevende technologie.
Het verrichten van werkzaamheden
aan deze motor vereist specialistische kennis.
Hierover beschikt uitsluitend uw CITROËN-dealer.**



Stuurbekrachtigingsvloeistof

Wend u tot een CITROËN-dealer voor het bijvullen van het niveau.

Soort: Raadpleeg het onderhoudsboekje.

Motorolie

Controleer nadat de motor minstens tien minuten is afgezet.

Trek de oliepeilstok uit de houder.

Het niveau moet zich tussen de maatstreepjes **MIN.** en **MAX.** op de oliepeilstok bevinden.



Bijvullen motorolie

Verwijder de peilstok alvorens olie bij te vullen.

Controleer het niveau na het bijvullen.

Het niveau mag nimmer boven het maximum uitkomen.

Draai de olievuldop vast voordat u de motorkap sluit.

Soort: Raadpleeg het onderhoudsboekje.

Let op:

Tijdens verrichtingen onder de motorkap bij warme motor kan, zelfs bij afgezet contact, de koelventilator elk moment in werking treden.



Radiator - koelvloeistof

Verricht de handelingen van het controleren en bijvullen van de koelvloeistof uitsluitend bij koude motor.

Warme motor:

Verwijder het beschermkapje.

Wacht 15 minuten of in ieder geval zolang tot de temperatuur lager is dan 100 °C. Draai de dop met een beschermende doek eerst langzaam los om de druk te laten ontsnappen. Draai de dop vervolgens helemaal los.

Bijvullen koelvloeistof

Het vloeistofniveau moet zich tussen de maatstreepjes **MIN.** en **MAX.** op het expansiereservoir bevinden.

Vul de vloeistof bij. Als het koelvloeistofniveau met meer dan 1 liter moet worden bijgevuld, is het raadzaam het circuit te laten nakijken door een CITROËN-dealer.

Draai de dop goed vast.

N.B.: Als het vloeistofniveau vaak moet worden bijgevuld, duidt dit op een defect en moet het systeem zo snel mogelijk worden gecontroleerd door een CITROËN-dealer.



Koelvloeistof

De koelvloeistof bevat een dosis antivries die niet alleen beschermt tegen bevriezing (bescherming af fabriek tot -35°C), maar ook tegen hoge temperaturen en bovendien de vloeistof corrosiewerende eigenschappen verleent.

Soort: "Het onderhoudsboekje".

Let op:

Tijdens verrichtingen onder de motorkap bij warme motor kan, zelfs bij afgezet contact, de koelventilator elk moment in werking treden.



Stuurbekrachtigingsvloeistof

Wend u tot een CITROËN-dealer voor het bijvullen van het niveau.

Soort: Zie "Het onderhoudsboekje".

Motorolie

Controleer nadat de motor minstens tien minuten is afgezet.

Trek de oliepeilstok uit de houder.

Het niveau moet zich tussen de maatstreepjes **MIN.** en **MAX.** op de oliepeilstok bevinden.

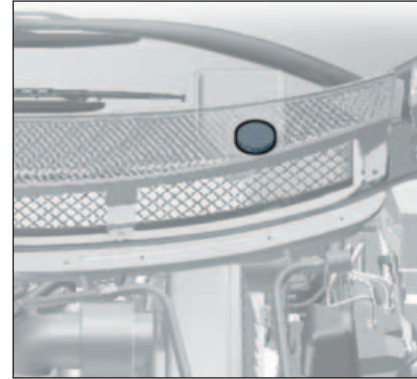

Bijvullen motorolie

Verwijder de peilstok alvorens olie bij te vullen.

Controleer het niveau na het bijvullen.

Het niveau mag nimmer boven het maximum uitkomen.

Draai de olievuldop vast voordat u de motorkap sluit.

Soort: Zie "Het onderhoudsboekje".

Let op:

Tijdens verrichtingen onder de motorkap bij warme motor kan, zelfs bij afgezet contact, de koelventilator elk moment in werking treden.

INHOUD RESERVOIRS

Ruitensproeiervloeistof voor en achter	7,5 liter
Vloeistof ruitensproeier voor, achter en koplampwissers	7,5 liter

Type motor	Inhoud motorolie (in liters) ⁽¹⁾
Motor 2.0i 16 kleppen	4,25
Motor 2.2i 16 kleppen	4,25
Motor V6 24 kleppen	5,40
Motor 2.0 HDi 16 kleppen	4,75
Motor 2.2 HDi 16 kleppen	4,75

(1) Verversen met vervangen filterelement

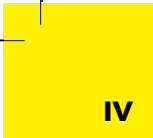

IV

116

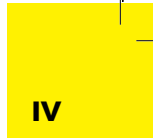

IV

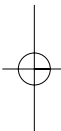
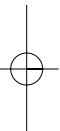

12-VOLTS ACCU

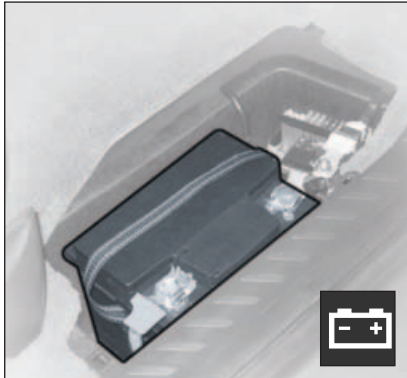

Toegang tot de accu

Klik het deksel in de vloer onder de rechter voorstoel los om de accu te kunnen bereiken.

Verwisselen van de accu

Vervang de accu door een van hetzelfde type.

Starten van de motor na aansluiten van de losgenomen accu

- Draai de sleutel in het contact om.
- Wacht ongeveer één minuut voordat u de motor start om de elektronische systemen de tijd te gunnen zichzelf te resetten. Het opnieuw invoeren van de autoradiocode kan noodzakelijk zijn.

Wanneer de accu enige tijd niet aangesloten is geweest, kan het noodzakelijk zijn dat u de volgende functies opnieuw instelt:

- de antiklemvoorziening van de ruitbediening,
- de antiklemvoorziening van het schuifdak,
- de displaywaarden (datum, tijd, taal, afstandseenheid, temperatuureenheid),
- de snelheidswaarschuwing
- de radiozenders
- de navigatieontvangst

LET OP: mocht u de accu loskoppelen, controleer dan eerst of de navigatiecomputer klaar is met de informatie die hij bij het afzetten van het contact moet opslaan: led moet uit zijn.

12-VOLTS ACCU

Starten met een hulpaccu

Als de accu ontladen is, kan een hulpaccu worden gebruikt of de accu van een andere auto.

Het opvolgen van onderstaande instructies in de juiste volgorde is essentieel.

Controleer of de accu de juiste spanning heeft (12 volt).

Als u een accu gebruikt van een andere auto, dient u de motor van deze auto af te zetten. De twee auto's mogen elkaar niet raken.

Sluit de kabels aan volgens de tekening en in de aangegeven volgorde. Zorg dat de kabelklemmen goed vast zitten, om vonken te voorkomen.

Start de auto die de stroom geeft. Laat de motor gedurende ca. één minuut draaien met een iets verhoogd toerental. Start vervolgens de stroom-ontvangende auto.

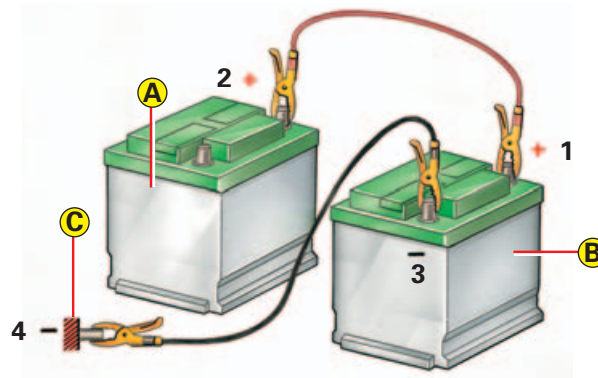

- A** Lege accu, aangesloten op de auto
- B** Hulp-accu
- C** Massa-aansluiting op de auto

**Advies**

Raak de klemmen niet aan tijdens deze handelingen.

Hang niet met uw bovenlichaam boven de accu.

Neem de kabels in omgekeerde volgorde los en zorg ervoor dat ze elkaar niet raken.

ZEKERINGTABEL

Zekeringkast

Zowel onder het dashboard als in het accucompartiment bevindt zich een zekeringkast.

Vervangen van een zekering

Voordat u een defecte zekering vervangt, moet u eerst de oorzaak van de storing opsporen en verhelpen. De nummers van de zekeringen staan op de zekeringkast.

Kies voor het vervangen van een defecte zekering altijd een met dezelfde sterkte (dezelfde kleur).

Gebruik de speciale tang **A** die zich in de uitsparing vlakbij de zekeringkastjes bevindt. U vindt hierin eveneens reservezekeringen.

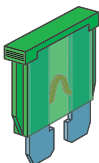
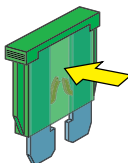
Goed**Defect****Tang A****Zekeringen onder het dashboard**

Zo bereikt u de zekeringen onder het dashboard:

- open het onderste dashboardkastje aan passagierszijde,
- verdraai de bout een kwartslag met een muntstuk,
- trek het klepje aan de greep open om de zekeringen te kunnen bereiken.

12		25	
11		24	
10		23	
9		22	
8		21	
7		20	
26		19	
6		18	
5		17	
4		16	
3		15	
2		14	
1		13	

Nummer	Sterkte	Functie
F1	10 A	Mistachterlicht
F2	15 A	Achterrauwenswisser
F3	-	Vrij
F4	15 A	BSI
F5	10 A	Linker remlicht

V 120

ZEKERINGTABEL

V

Zekeringen onder het dashboard

Nummer	Sterkte	Functie
F6	-	Vrij
F7	20 A	Kaarleeslampje - Sigarenaansteker - Verlichting handschoenenkastje - Elektronische spiegel
F8	-	Vrij
F9	30 A	Ruitbediening voor - Schuifdak
F10	20 A	Diagnosestekker + Caravan
F11	15 A	Alarm - Autoradio - Display - Bediening op stuurkolom - Roetfilter Diesel
F12	10 A	Stadslicht rechtsachter - Stadslicht rechtsvoor - Kentekenplaatverlichting - Verlichting bedieningspaneel airco - Plafondlampen
F13	-	Vrij
F14	30 A	Centrale vergrendeling portieren en achterklep - Supervergrendeling
F15	30 A	Ruitbediening achter
F16	5 A	Airbagcomputer
F17	15 A	Remlicht rechts - 3 ^e remlicht
F18	10 A	Diagnosestekker - Contact rempedaal en koppelingspedaal
F19	SHUNT	-
F20	10 A	Autoradio
F21	-	Vrij
F22	10 A	Stadslicht linksachter - Stadslicht linksvoor
F23	15 A	Sirene alarm - Automatische versnellingsbak
F24	15 A	Parkeerhulp
F25	-	Vrij
F26	40 A	Bediening achterrauitverwarming

V

ZEKERINGTABEL

121

V



Zekeringen in het accucompartiment

Zekeringkast

Klik het deksel in de vloer onder de rechter voorstoel los om de accu te kunnen bereiken.

Ingrepen aan de MAXI zekeringen, die een extra bescherming bieden en die zich in de zekeringkasten bevinden, zijn uitsluitend voorbehouden aan CITROËN-dealers.

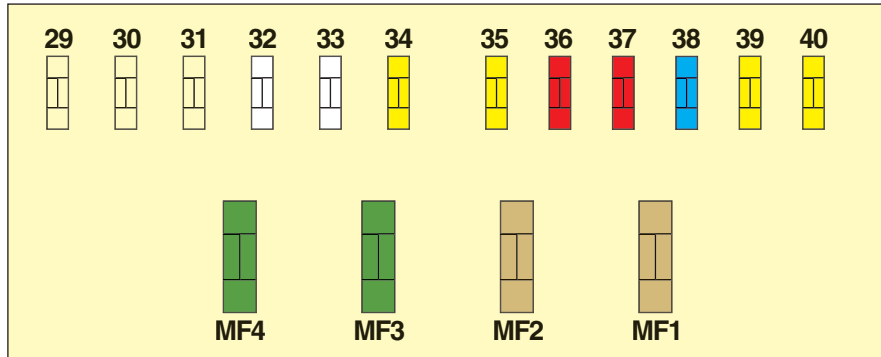

Nummer	Sterkte	Functie
MF1	40 A	Elektrisch bediende schuifdeur rechts
MF2	40 A	Elektrisch bediende schuifdeur links
MF3	30 A	Hi-Fi versterker
MF4	30 A	Vrij/Extra verwarming

V 122

ZEKERINGTABEL

V

Zekeringen onder de motorkap

Nummer	Sterkte	Functie
F29	-	Vrij
F30	-	Vrij
F31	-	Vrij
F32	25 A	Afstellen bestuurdersstoel
F33	25 A	Afstellen passagiersstoel
F34	20 A	Schuifdak derde zitrij
F35	20 A	Schuifdak 2 ^e zitrij
F36	10 A	Verwarming rechter voorstoel
F37	10 A	Verwarming linker voorstoel
F38	15 A	Elektrisch bediend kinderslot
F39	20 A	12-volts accessoirestekker 3 ^e zitrij
F40	20 A	12-volts accessoirestekker 2 ^e zitrij

ZEKERINGTABEL

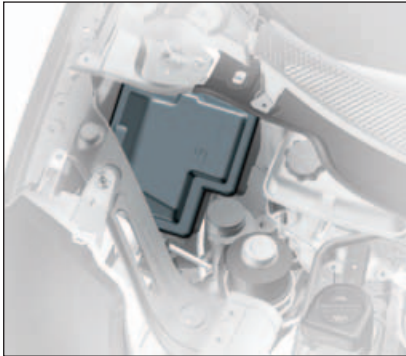
**Zekeringen onder de motorkap****Zekeringkast**

Wip het deksel los van de zekeringkast (naast de accu) in het motorcompartiment.

Verzuim niet het deksel na de werkzaamheden goed te sluiten.

Ingrepen aan de MAXI zekeringen, die een extra bescherming bieden en die zich in de zekeringkasten bevinden, zijn uitsluitend voorbehouden aan CITROËN-dealers.

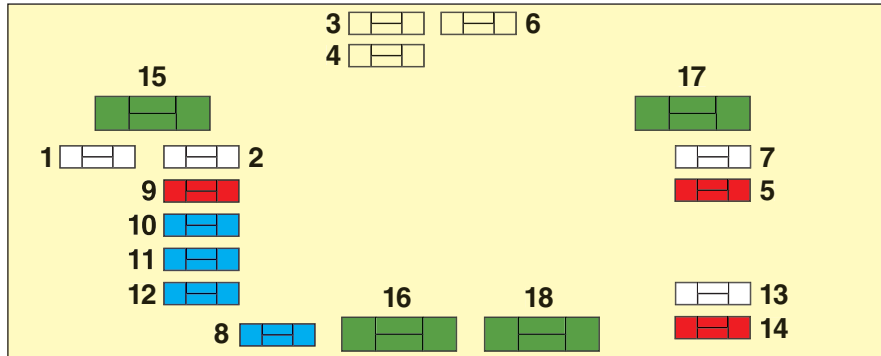

Nummer	Sterkte	Functie
MF1	50 A	Koelventilatorgroep (hoge snelheid)
MF2	50 A	ABS-computer - ESP-computer
MF3	30 A	Vrij/Elektroklep ESP/ABS/Extra verwarming
MF4	60 A	BSI
MF5	70 A	BSI
MF6	30 A	Koelventilatorgroep (lage snelheid)
MF7	40 A	Startbeveiliging
MF8	50 A	Aanjager airco

V 124

ZEKERINGTABEL

V

Zekeringen onder de motorkap

Nummer	Sterkte	Functie
F1	10 A	Contact achteruitrijlichten handgeschakelde versnellingsbak - Xenon koplampen - Koelventilatorgroep (bediening) - Niveau koelvloeistof - Voorgloeien diesel - Snelheidssensor/Luchtopbrengstmeter (diesel)
F2	15 A	Brandstofpomp - Elektroklep EGR/Turbodrukregeling (diesel)
F3	10 A	ABS-computer/ESP-computer
F4	10 A	BSI (+ Na contact)
F5	10 A	Roetfilter diesel
F6	15 A	Mistlampen voor
F7	20 A	Koplampwissers
F8	20 A	Voeding via BSM - Koelventilatorgroep (bediening) - Elektroklep regeling hoge druk diesel - Elektroklep recirculatie uitlaatgassen
F9	15 A	Linker dimlicht - Koplampversteller
F10	15 A	Rechter dimlicht
F11	10 A	Grootlicht links
F12	10 A	Grootlicht rechts
F13	15 A	Claxon
F14	10 A	Ruitensproeier
F15	30 A	Lambdasonde - Elektronische injectie - Bobine - Elektroklep koolstoffilter - Elektroklep distributie - Elektroklep recirculatie uitlaatgassen - Elektroklep injectie
F16	30 A	Luchtpomp
F17	30 A	Ruitenwisser voor
F18	40 A	Extra aanjager

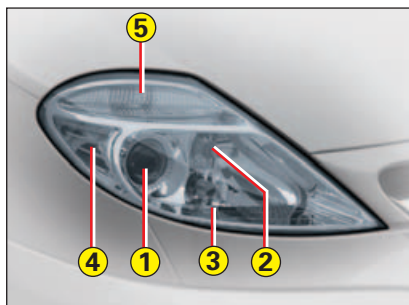

KOPLAMPUNIT VOOR

- ① Dimlichten
- ② Grootlicht
- ③ Mistlampen
- ④ Parkeerlichten
- ⑤ Richtingaanwijzer

N.b.: Onder bepaalde gebruiksomstandigheden kan zich op het koplampglas een dun laagje condens vormen.



Indien de koplamp voorzien is van dit symbool, is vanwege het gevaar van elektrocutie elke ingreep m.b.t. het vervangen van de xenon D2R gloeilampen voor de dimlichten voorbehouden aan een CITROËN-dealer.

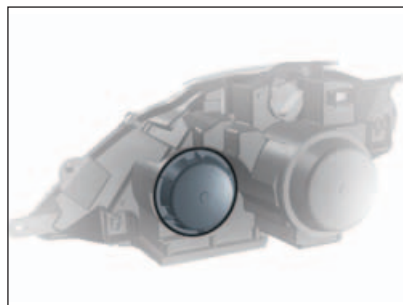

Dimlichten

Neem de kunststof beschermkap los door deze met een kwartslag te verdraaien.

Maak de stekker los.

Druk op de klemmen en maak deze los.

Trek de gloeilamp naar buiten.

Lamp: H7 Voor auto's zonder xenonlampen.
Xenon D2R Voor auto's uitgerust met xenonlampen.

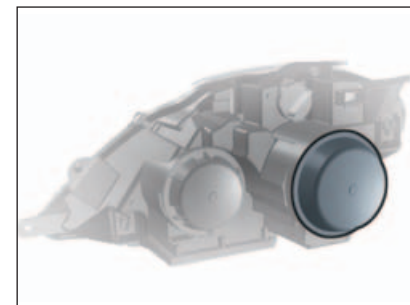

Grootlicht

Neem de kunststof beschermkap los door deze met een kwartslag te verdraaien.

Maak de stekker los.

Druk op de klemmen en maak deze los.

Trek de gloeilamp naar buiten.

Lamp: H1

Let op

Vervang de halogeenlampen nadat de koplampen minstens enkele minuten gedoofd zijn (om te voorkomen dat u uw vingers ernstig brandt). Raak de nieuwe lamp niet met de blote vingers aan, maar gebruik een niet-pluizende doek.

Het gebruik van anti U.V.-lampen is essentieel voor het behoud van de kwaliteit van de koplampen.

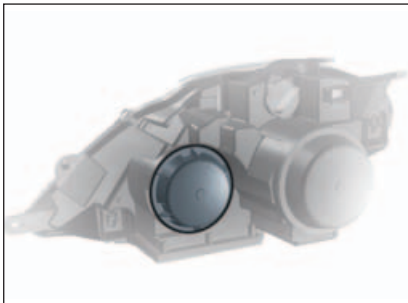

Mistlampen

Neem de kunststof beschermkap los door deze met een kwartslag te verdraaien.

Maak de stekker los.

Druk op de klemmen en maak deze los.

Trek de gloeilamp naar buiten.

Lamp: H1

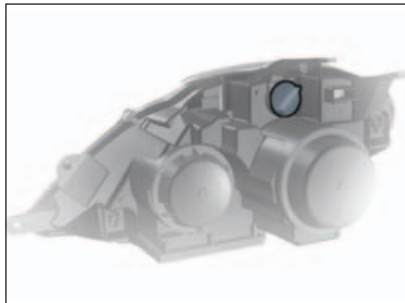

Knipperlicht voor

Verdraai de fittinghouder een kwartslag.

Lamp: PY 21 W (amber).

Parkeerlichten

Verdraai de lamphouder een kwartslag en verwijder deze.

Lamp: W 5 W.

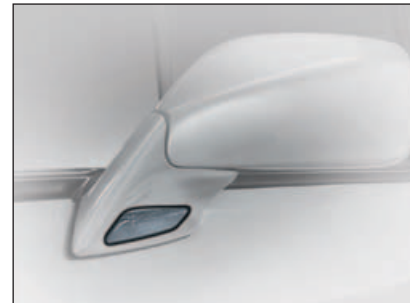

Zijknipperlicht

Duw de lamphouder naar achteren zodat deze los komt en trek hem naar u toe.

Verdraai de fittinghouder een kwartslag.

Lamp: WY 5 W.

VERVANGEN VAN DE LAMPEN



Binnenverlichting

Trek de transparante kap van de binnenverlichting los om de gloeilamp te kunnen bereiken.

Lamp: W 5 W

Leesspot

Trek de transparante kap van de binnenverlichting los en verwijder vervolgens de afdekking van de desbetreffende spot om de lamp te kunnen bereiken.

Lamp: W 5 W



Verlichting kofferruimte

Trek de verlichting los om de gloeilamp te kunnen bereiken.

Lamp: W 5 W

Drempelverlichting

Trek de lampunit los om de gloeilamp te kunnen bereiken.

Lamp: W 5 W



Verlichting handschoenenkastje

Trek de verlichting los om de gloeilamp te kunnen bereiken.

Lamp: W 5 W



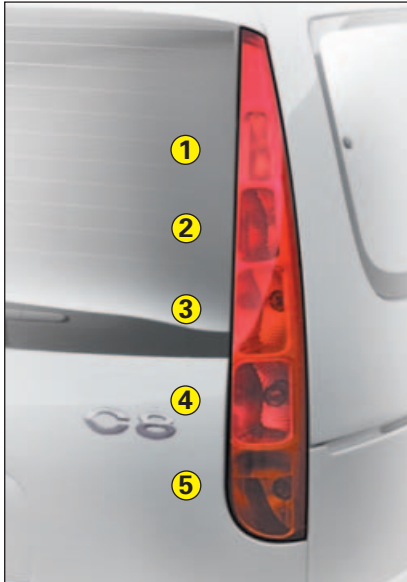

ACHTERLICHTUNIT

Ga na welke lamp defect is.

Lampen:

- ❶ **Richtingaanwijzers:** P 21 W.
- ❷ **Parkeerlichten:** P 21 W.
- ❸ **Rem- en parkeerlichten:** P 21 W/5 W.
- ❹ **Achteruitrijlichten:** P 21 W.
- ❺ **Mistachterlicht:** P 21 W.

Demonteren

Trek vanaf het interieur de kap **A** los en verwijder schroef **B** en **C** van buitenaf. Verwijder schroef **D**.

De lamphouder een kwartslag verdraaien en trekken.

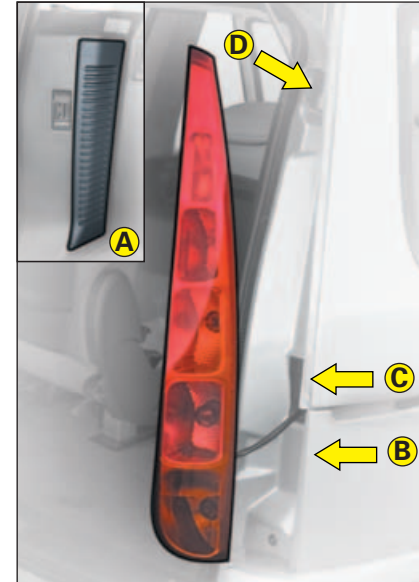

Voer voor het terugplaatsen van de hoedenplank de handelingen voor het verwijderen in omgekeerde volgorde uit.

VERVANGEN VAN DE LAMPEN

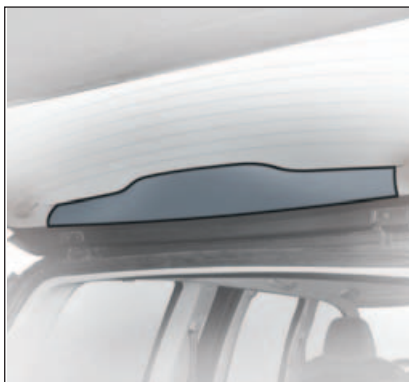
**3^e Remlicht**

Verwijder de bovenste achterklep-bekleding door deze los te klikken en neem de lamphouder uit.

Lamp: W 5 W (5 Lampen:).

**Kentekenplaat**

Trek de transparante kap los en neem de lamphouder uit.

Lamp: W 5 W.

Test na elke ingreep de werking van de verlichting.

V 130

VEILIGHEIDSADVIEZEN

V

Trekhaak

Wij adviseren u de montage van deze voorziening over te laten aan een CITROËN-dealer, aangezien hij bekend is met de sleepgewichten van de auto en over de benodigde instructies beschikt met betrekking tot een dergelijk veiligheidssysteem.

Trekken van een aanhanger (boot of caravan)

Wanneer u tegen een zeer steile berg oprijdt of bij oververhitting van de motor kunnen bepaalde functies uitvallen (bijvoorbeeld de airconditioning of de sequentiële bediening van de automatische versnellingsbak).



Afmetingen (in meters):

A: 0,96

ALLESDRAGERS

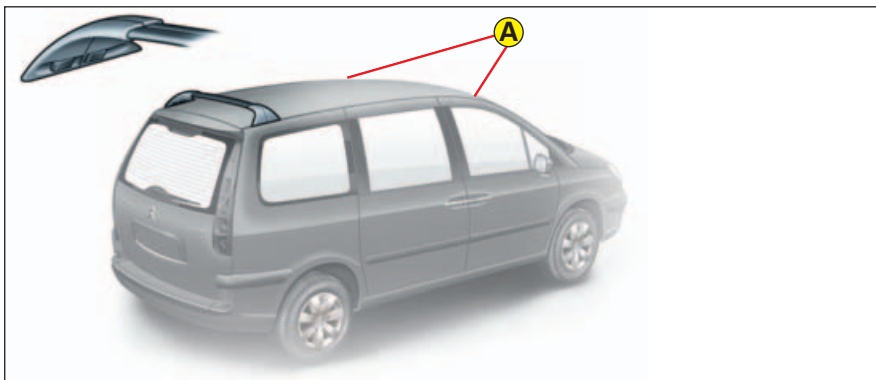

Set allesdragers

Gebruik in verband met het ontwerp, ten behoeve van uw veiligheid en om beschadiging van het dak te voorkomen, de door CITROËN geteste en goedgekeurde daklastdragers.

Om de dwarsgeplaatse allesdragers te kunnen gebruiken moet u deze eerst aan de vier blokkeerhendels ontgrendelen.

Schuif ze vervolgens in de rails om ze in de gewenste stand te zetten.

Zet elke drager aan de vier blokkeerhendels onder bij de pootjes vast.

Opmerking: wanneer u de allesdragers niet gebruikt zet ze dan zo ver mogelijk naar achteren om overmatig brandstofverbruik te voorkomen.

Houd u aan de toegestane gewichten.
Maximum toegestane daklast:
 Zie hoofdstuk "Gegevens".

In- en uitbouwen van de allesdragers

- Verwijder de bout, de aanslag en de twee ringen op beide plaatsen **A**.
- Schuif de allesdragers naar de **A** en zorg dat ze goed in de uitsparingen zitten.
- Schuif de allesdragers naar de linkerkant van de auto.
- Licht de twee allesdragers op om ze te verwijderen.
- Het is **absoluut** noodzakelijk om de bout, de aanslag en de twee ringen weer op punt **A** terug te plaatsen.

Om de allesdragers weer terug te plaatsen, herhaalt u deze handelingen in de omgekeerde volgorde.

Adviezen

- Zorg voor een gelijkmatige verdeling en voorkom overbelasting aan één kant.
- Plaats de zwaarste last zo dicht mogelijk tegen het dak.
- Sijor de lading goed vast en markeer een buiten de auto stekende lading.
- Rijd rustig: de zijwindgevoeligheid is toegenomen en uw auto is mogelijk niet meer zo stabiel.
- Verwijder de allesdragers of materiaal direct na het transport.

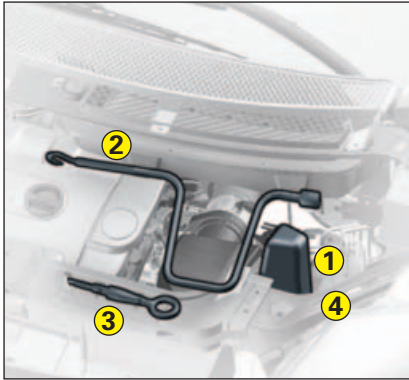

Gereedschap

Het gereedschap bevindt zich in het motorcompartiment.

- 1 - Krik
- 2 - Wielsleutel
- 3 - Demonteerbaar sleepoog
- 4 - Wioldoplichter om de wielbouts te kunnen bereiken (alleen bij aluminium velgen).

De krik is een gereedschap dat speciaal voor uw auto is ontworpen. Gebruik dit gereedschap niet voor andere doeleinden.

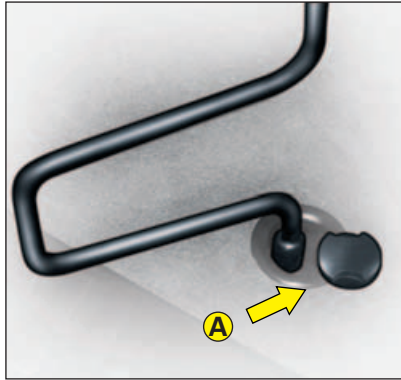

Uitnemen van het reservewiel

Het reservewiel is onder de achterste vloerplaat aangebracht.

De bevestigingsbout van het reservewiel bevindt zich aan interieurzijde bij de sluiting.

Licht de kunststof dop **A** op.

Draai de bout met het uiteinde van de wielsleutel **2** net zo ver uit tot het wiel op de grond rust.

Wees voorzichtig en voorkom dat u uw vingers of voeten bezeert door het gewicht van het wiel.



Demontieren

- Zet de wagen op een vlakke en horizontale ondergrond. Zet de handrem vast.
- Zet het contact af en schakel, indien u de auto op een helling parkeert, de eerste versnelling of de achteruitversnelling in, afhankelijk van de positie van de auto. (automatische versnellingsbak: zet de schakelhendel in de stand **P**).
- Zet de krik op de grond onder het krikpunt aan de onderkant van de auto, vlakbij het te vervangen wiel. Draai met behulp van de slinger de krik uit tot hij in het krikpunt valt.
- Steek het T-vormige uiteinde van de wielsleutel **2** door de opening in de wioldop voor het ventiel en verwijder de wioldop door aan de metalen ring te trekken. Bij lichtmetalen velgen wipt u de centrale wioldop los met wioldoplichter **4**.
- Draai de wielbouten met de wielsleutel los (indien uw auto voorzien is van lichtmetalen velgen, gebruik dan de dopsleutel 5 om de anti-diefstalbouten los te kunnen draaien).
- Draai de krik opnieuw uit tot het wiel enkele centimeters van de grond komt.
- Draai de wielbouten los en verwissel het wiel.

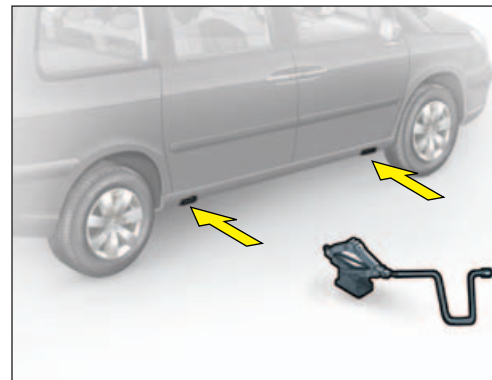
**WAARSCHUWING**

Ga nooit onder een auto liggen die slechts wordt ondersteund door een krik.

Terugplaatsen

- Breng het wiel in de juiste stand over de wielnaaf aan.
- Draai de wielbouten aan, maar draai ze nog niet helemaal vast.
- Draai de krik terug en verwijder hem.
- Draai de wielbouten vast met de wielsleutel.
- Plaats de wioldop op de velg en let erop dat de ring rond het ventiel op de juiste plaats komt te zitten. Zet de wioldop vast door op de randen te drukken.
- Monteer zo snel mogelijk na reparatie het originele wiel.
- Pas zo snel mogelijk de spanning van deze band aan (zie "Bandenspanning") en laat de wielbalans controleren.

**Let op:**

Elk type wiel heeft zijn specifieke wielbouten. Informeer, wanneer u de wielen vervangt, eerst bij onze dealers of de bouten in de nieuwe wielen passen.

Terugplaatsen van het wiel

Bevestig het wiel aan de drager, het ventiel naar boven gericht.

Draai de bouten vanuit de koffer vast en monteer de kunststof afdekkap **A**.

Berg het gereedschap op.

Wiel voorzien van een detectiesysteem voor te lage bandenspanning

Deze wielen zijn voorzien van een druksensor ; laat reparaties over aan een CITROËN-dealer.

BANDENSPANNING

Detectie te lage bandenspanning

Dit systeem waarschuwt u voor een te lage bandenspanning of een lekke band. Dit gebeurt via sensoren die vanaf een snelheid van 28 km/uur regelmatig de staat van de wielen controleren. Controleer, ondanks dit systeem, regelmatig de bandenspanning.

Detectie onvoldoende bandenspanning

Wanneer op het display de volgende melding verschijnt: "BANDENSPANNING TE LAAG" in combinatie met een geluidssignaal, dan duidt dat op onvoldoende spanning van een of meer banden. Controleer de bandenspanning en herstel deze zo snel mogelijk.

Lekke band

De melding "LEKKE BAND" verschijnt op het display. Wanneer tevens een geluidssignaal klinkt en het STOP-lampje brandt, dan duidt dat op een lekke band.

Ontsteek de alarmverlichting en stop onmiddellijk, zonder bruusk te handelen. Neem de nodige voorzorgsmaatregelen (zie Gebruiksvoorzorgen - Veiligheidsadviezen - "Lekke band").

Wordt een beschadigd wiel tijdelijk in de koffer opgeborgen, dan geeft het opnieuw een signaal af dat het gerepareerd moet worden, en worden waarschuwingmeldingen met betrekking tot andere wielen geblokkeerd.

Niet-gedetecteerd wiel

Displaymelding "X SENSOR(EN) BANDENSPANNING NIET AANWEZIG". Wanneer deze melding gepaard gaat met een geluidssignaal, betekent dit dat ten minste één wiel niet meer gedetecteerd wordt.

Deze melding verschijnt indien:

- een van de wielen voorzien van een sensor van de auto is verwijderd (bijvoorbeeld voor reparatie).
- de auto voorzien is van wielen zonder sensor (bijvoorbeeld in het geval van tijdelijke montage van het reservewiel of sneeuwbanden).
- een wielsensor defect is. Raadpleeg zo snel mogelijk een CITROËN-dealer.

LET OP

Laat het repareren en verwisselen van de banden op wielen voorzien van een sensor altijd over aan de CITROËN-dealer. Indien zich in de buurt van uw auto elektrische systemen bevinden die signalen uitzenden waarvan de frequentie identiek is aan die van de sensoren op de wielen, dan kan de werking van het detectiesysteem op de wielen daardoor tijdelijk verstoord zijn.

BANDENSPANNING



Adviezen - Aanbevelingen

Om veilig te kunnen rijden is het uiterst belangrijk dat de bandenspanning altijd overeenkomt met de aanbevelingen van de autofabrikant. Controleer de spanning daarom regelmatig, bijvoorbeeld iedere maand, en systematisch voor elke lange rit. Vergeet daarbij het reservewiel niet.

Controleer uitsluitend de spanning als de banden **koud** zijn; de banden worden namelijk warm tijdens het rijden, waardoor de bandenspanning oploopt.

Verminder nooit de spanning van warme banden.

**ZORG DAT UW BANDEN VOORTDUREND IN GOEDE
STAAT VERKEREN EN DE JUISTE SPANNING HEBBEN.**

**Houd de bandenspanning aan zoals vermeld
op de sticker bij het bestuurdersportier.**

Zie "Identificatie".

**Advies:**

Alleen bij hoge uitzondering is het toegestaan de auto **over een korte afstand en met lage snelheid** te slepen (informeer naar de wettelijke bepalingen).

Indien niet voldaan wordt aan deze voorwaarden mag uw auto uitsluitend op een autoambulance worden getransporteerd.

VOORSCHRIFT SLEPEN UITVOERINGEN MET AUTOMAAT

Zet de **schakelhendel** in de **stand N** (neutrale stand).

Slepen over de weg

Aan de voor en achterzijde van de auto kan een sleepoog worden geplaatst. Wip het kapje los met een muntstuk of een gereedschap in de vorm van een schroevendraaier.

Zet de contactsleutel in de stand "A" om de stuurbevestiging te behouden.

Gebruik een sleepstang die u aan een van de genoemde sleepringen bevestigt.

Het sleepoog is demonteerbaar. Het bevindt zich in het motorcompartiment.

LET OP

Bij afgezette motor is noch de besturing, noch het remsysteem bekrachtigd.

Zorg ervoor dat, wanneer u met deze auto een andere auto trekt, de versnellingsbak van deze auto in de vrijstand geschakeld staat.

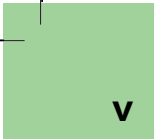
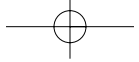

v

138

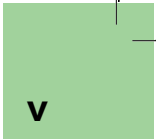

v

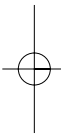
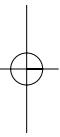

BRANDSTOFVERBRUIKSCIJFERS*

(in liters/100 km, volgens ECE-norm)

Type motor	2.0i 16 V		2.2i 16V	V6/24V	2.0 HDi 16V FAP		2.2 HDi 16V FAP
BERLINE	handgeschakeld	automaat	handgeschakeld	automaat	handgeschakeld	automaat	handgesch. 6-vrsn
Stadstraject	12,3	13,7	12,9	15,8	9,4	10,8	9,7
90 km/uur	7,3	7,3	7,8	9	5,9	6,4	6,1
Gemiddeld	9,1	9,6	9,7	11,5	7,2	8	7,3
Uitstoot CO₂(g/km)	218	230	231	275	189	210	195

De gegeven brandstofverbruikscijfers waren juist ten tijde van druk van dit boekje.

* Volgens EU-richtlijn 1999/100.

VI 140

ALGEMENE GEGEVENS BENZINE

VI

Type motor	2.0i 16 V	2.0i 16 V automaat	2.2 16V	V6/24V automaat
Inhoud brandstoftank	circa 80 liter			
Toegestane brandstof	Ongelode benzine RON 95 - RON 98			
Mimimale draaicirkel tussen muren (in mm)	11,47			12,10
Fiscaal vermogen	9	9	11	14
Maximum theoretische snelheid (km/h)	185	178	196	205
Gewicht (kg)				
Ledig gewicht	1 645	1 675	1 681	1 837
Totaal toelaatbaar gewicht	2 380	2 400	2 400	2 540
Maximumgewicht op achteras	1 300	1 300	1 300	1 300
Totaal treingewicht	3 680	3 700	3 700	4 040
Geremde aanhanger	1 775	1 775	1 775	1 900
Ongeremde aanhanger	650	650	650	650
Maximaal toegestane kogeldruk	76	76	76	76
Maximaal toegestane dakbelasting	100	100	100	100

ALGEMENE GEGEVENS

2.0 HDi 16V FAP	2.0 HDi 16V automaat FAP	2.2 HDi 16V FAP handgesch. 6-versn.
circa 80 liter		
Diesel		
11,71		
7	8	8
174	168	182
Gewicht (kg)		
1 736	1 743	1 783
2 505	2 505	2 505
1 300	1 300	1 300
3 850	3 850	3 850
1 850	1 850	1 850
650	650	650
76	76	76
100	100	100

Gewicht: zie typeplaatje

Automatische versnellingsbak

U dient zich te houden aan de wettelijk voorgeschreven aanhangergewichten van het land waarin u zich bevindt. Wend u tot een CITROËN-dealer voor informatie over het trekken van een aanhanger en het totaal toelaatbaar treingewicht.

AFMETINGEN

(in meters)

A	2,823
B	4,726
C	1,012
D	0,891
E	1,548
F	1,570
G	1,854
H	1,752
I	2,194

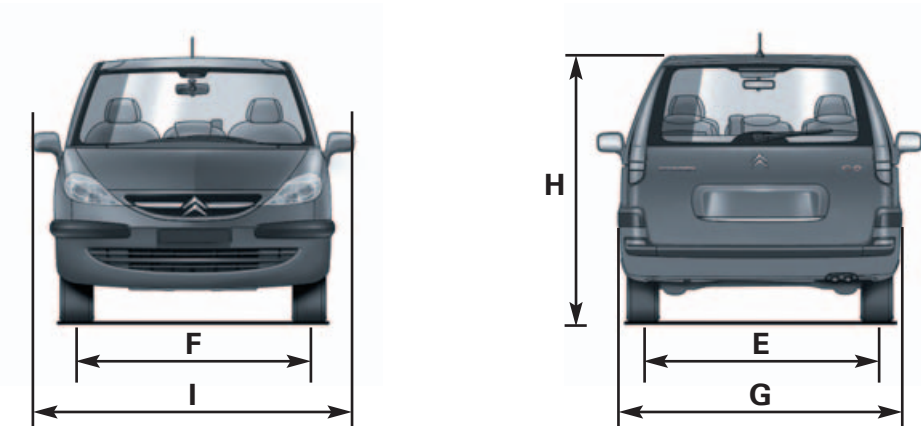
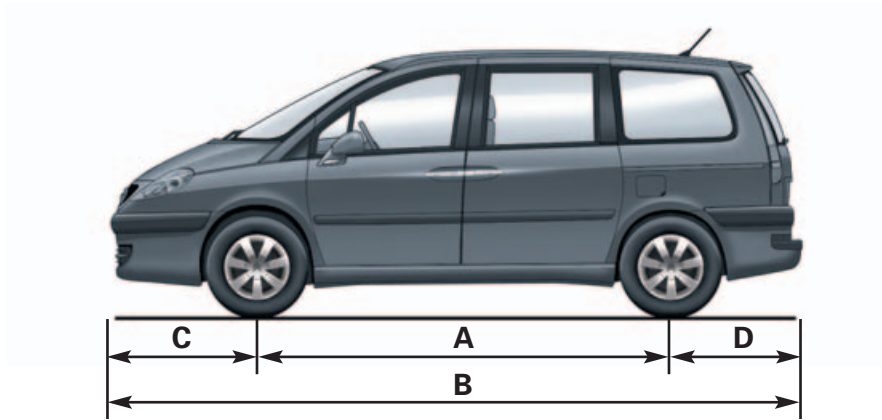

AFMETINGEN

(in meters)

A	0,370
B	1,118
C	2,014
D	1,153
E	0,995
F	0,979
G	1,243

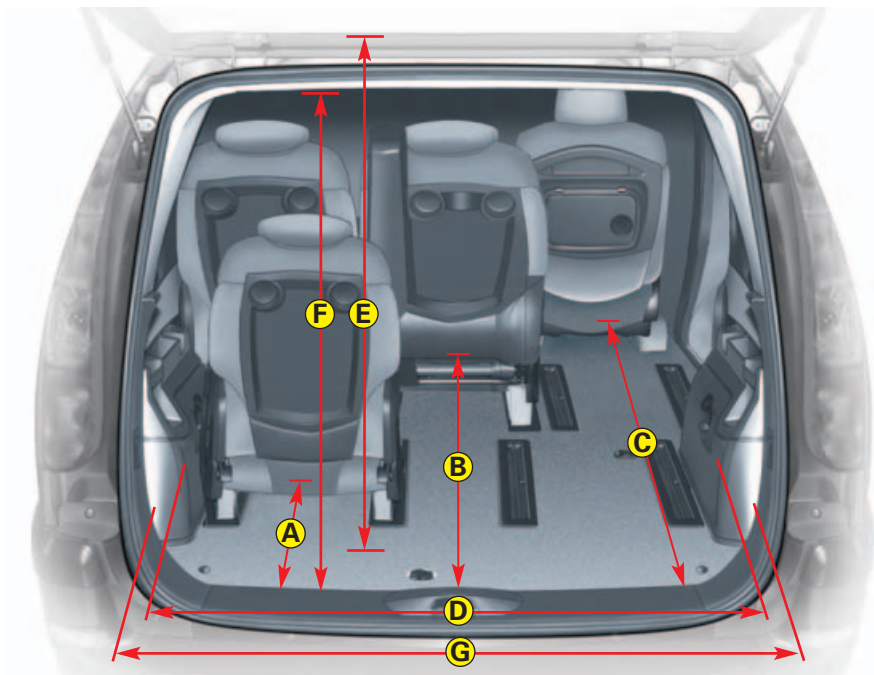

IDENTIFICATIE

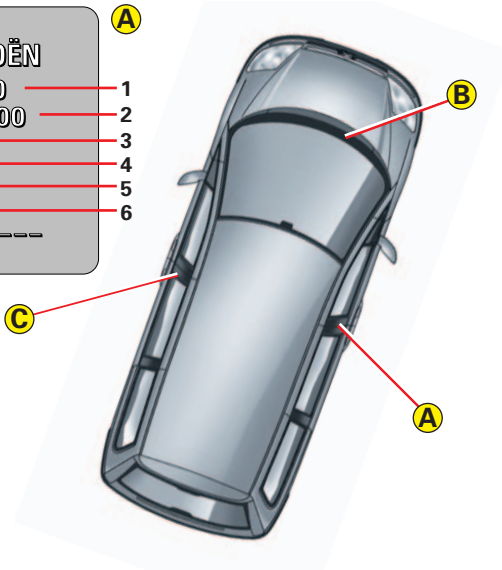
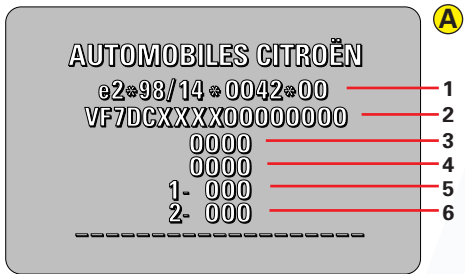
**A Typeplaatje**

Dit bevindt zich onderop de middenstijl, aan de rechter zijde van de auto.

- 1:** Nummer Europese typegoedkeuring
- 2:** Chassisnummer (VIN-nummer)
- 3:** Totaal toelaatbaar gewicht
- 4:** Totaal treingewicht
- 5:** Maximumgewicht op de vooras
- 6:** Maximumgewicht op de achteras

B VIN-nummer op de carrosserie**C Kleurcode van de lak
Bandenmaat
Bandenspanning**

Het type auto en het chassisnummer staan eveneens vermeld op het kentekenbewijs.

EIK CITROËN onderdeel is exclusief voor het merk CITROËN.

Om redenen van veiligheid en garantie adviseren wij u om voor uw auto uitsluitend CITROËN onderdelen te gebruiken.

ANTI-SNEEUWSCHERM VOOR "KOUDE LANDEN"

Voor de montage

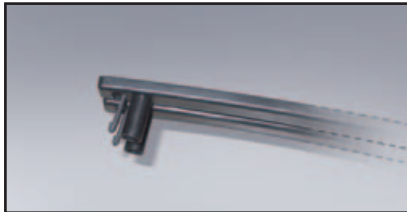

Montage-instructie voor de twee anti-sneeuwschermen.

Klem de schermen op de spijlen van het ventilatierooster in de bumper bij **A**.

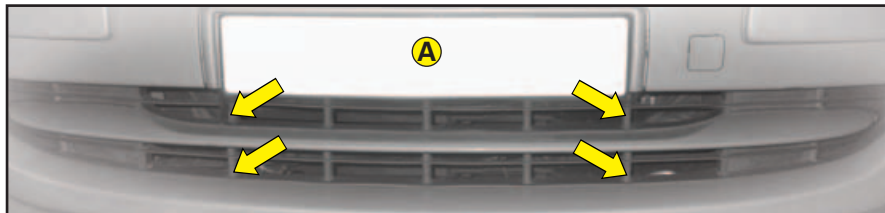

Na de montage



Let op:

De twee bijgeleverde anti-sneeuwschermen dienen door de C8-gebruiker te worden aangebracht aan het begin van de winter en verwijderd bij aanvang van de zomer.

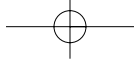

VI

146

AANTEKENINGEN

VI

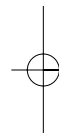
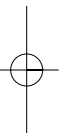

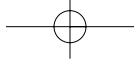

VI

AANTEKENINGEN

147

VI

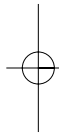
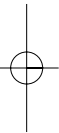

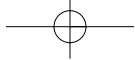

VI

148

AANTEKENINGEN

VI

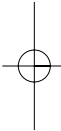
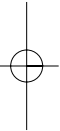

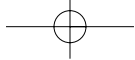

AANTEKENINGEN

149

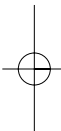
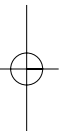

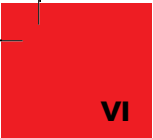
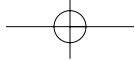

VI

150

AANTEKENINGEN



VI

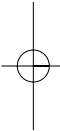
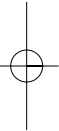

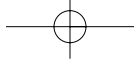

AANTEKENINGEN

151

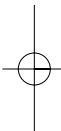
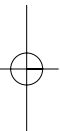

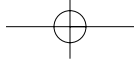

VI

152

AANTEKENINGEN

VI

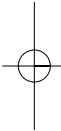
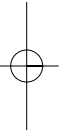

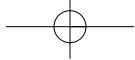

AANTEKENINGEN

153

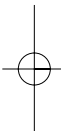
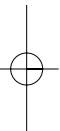

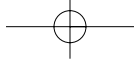

VI

154

AANTEKENINGEN

VI

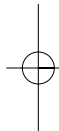
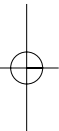

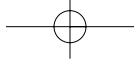

AANTEKENINGEN

155

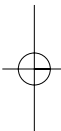
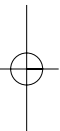

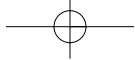

VI

156

AANTEKENINGEN

VI

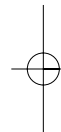
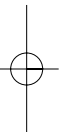

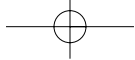

AANTEKENINGEN

157

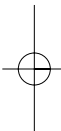
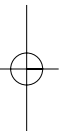



TREFWOORDENREGISTER



- A** Aanhangergewicht 140-141
 ABS 70-71-XIII
 Accessoiresstekker (12 volt) 87
 Accu 117-118-XIV
 Achterbank 99
 Achterklep 49
 Achterstoelen 95 → 98
 Achteruitversnelling 104-105
 Afmetingen 142-143
 Afstandsbediening 5-6-41
 Airbag 37-V → VII
 Airconditioning 76-80
 Airconditioning,
 automatisch 79 → 82
 Airconditioning,
 handmatig 76-77
 Algemeen 140-141
 Anti-inbraakalarm 44-45
 Antisneeuw-
 schot 46 → 49-103
 Asbakken 88
 Autogordels 13-III-IV
 Automatische
 versnellingsbak .. 28-65 → 69
- B** Bagagenet 101
 Banden XV
- B** Banden (onderhoud) XV
 Bandenslijtage XV
 Bandenspanning ... 135-136-XV
 Batterijen afstandsbediening
 vervangen 41
 Bediening verlichting 23
 Benzinemotoren 110
 Beschermnet 101
 Bestuurdersplaats 16-17
 Binnenverlichting 83-84
 Boordcomputer 112 → 114
 Brandstof tanken 29
 Brandstofcircuit (Diesel) 27-66
 Brandstofmeter 18
 Brandstofsoort 29
 Brandstoftankklep 29
 Brandstoftoevoer
 (onderbreking) XII
- C** Centrale vergrendeling 5-7
 Claxon 22
 Codekaart 43
 Comfort 73 → 102
 Contact 50-51
 Controlelampjes 19 → 21
 Controles 107
- D** Daklastdragers 131-XVI
 Dashboard 18-55
 Dashboardinstrumenten . 18-55
 Dashboardverlichting 53
 Derde remlicht 129
 Dieselmotoren 52
 Dimlichten 23
 Displayweergave 61 → 64
 Dynamische stabiliteits-
 controle (ESP) 72
- E** Elektrische ruiten 30-31
 Elektronische
 startbeveiliging 42
 Extra elektrische
 accessoires XVIII
 Geluidssignaal 22
 Gereedschap 58 → 60
 Gewichten 140-141
 Gordelspanners III-IV
 Gordelverstelling 13-III-IV
 Grootlicht 23
- H** Handgeschakelde
 versnellingsbak 27
 Handgrepen 91
 Handschoenenkastje 85
 Hoedenplank 100
- I** Identificatie auto 144
 Inhoud reservoirs 115
 Inrijden XIX
 Instrumenten-
 paneel 18 → 21-53 → 55
 Interieur (onderhoud) XXII
- K** Katalysator XVII
 Kilometer teller 19
 Kinderen 38-39-VIII-IX



TREFWOORDENREGISTER

159



- K** Kindersloten 48
 Kinderzitje 38-39-VIII-IX
 Kleurcode van de lak 144
 Koelvloeistof 113
 Koelwatertemperatuurmeter 18-55
 Koplampen (bediening) 23
 Krik 132
- L** Lade 86
 Lak (onderhoud) XXI-XXII
 Lampen
 vervangen 125 → 129
 Lekke band 132 → 134
 Lichtsignaal 22
 Lokaliseren geparkeerde auto 6
 Luchtverdeling 78
- M** Meldingen (display) .. 61 → 64
 Milieu XXIII
 Mistlampen voor 24
 Mistlichten 24
 Motorkap 103
 Motorolie 112
 Multifunctioneel display .. 56-57
- N** Niveaus 38-39-VIII-IX
- O** Oliëniveau-indicator 54
 Onderbreking brandstof XII
- O** Onderhoud 103 → 115
 Onderhoudsinterval-indicator 104 - 105
 Ontdooien - ontwasemen 33-75-76-82
 Opstelling van de stoelen 92 → 94
- P** Parkeerhulp 36
 Parkeerlichten 23
 Parkeerrem 70-71-XIII
 Plafondlampen 83
 Portieren 46 → 48
 Praktische wenken 117 → 137
 Programmeren stoel- en spiegelstand 11
- R** Radiateur (niveau) XII
 Recirculatie interieurlucht 32-33-75-80
 Recycling materialen XXIII
 Remblokken (controle) XIII
 Remmen (controle slijtage) XIII
 Remvloeistof 114-XIII
 Richtingaanwijzers 22
 Rijden 52
 Rijhouding II
 Ruitbediening 30-31
 Ruitensproeier 26
 Ruitenwisser 25-26
- S** Schakelen 27
 Schakelen (automaat) 28-65 → 69
 Schakelhendel
 automatisch 28-65 → 69
 Schuifdak 102
 Sigarenaansteker 87
 Signalering 22 → 24
 Sleepoog 137
 Slepen 137-XVI
 Slepen, oplichten 137
 Sleutels 42
 Snelheidsoverschrijding, waarschuwing 60
 Snelheidsregelaar 34-35
 Spiegels 14-15
 Spiegelverwarming 15
 Spot 83-84
 Starten van de motor 50-51
 Startmotor 50-51
 Stoelen, opstelling 92 → 94
 Stoelverstelling 8 → 11
 Stoelverwarming 10
 Stuurslot 50-51
 Stuurverstelling 12
 Supervergrendeling 7
- T** Technische gegevens 140 - 141
 Temperatuurregeling 33-78 → 82
 Toegang tot de achterzitplaatsen 96
 Toerenteller 18
 Trekhaak 137-XVI
- U** Uitlaatgas XVII



TREFWOORDENREGISTER



- V** Veiligheid (adviezen) XI-XII
 Ventilatie -
 verwarming 73 → 75
 Ventilatioosters 73
 Verbruik 139
 Verdraaien
 van de stoelen 97
 Verlichting 22 → 24
 Versnellingspook 27
 Verstelling van de
 koplampen 24
- V** Verwarming
 en ventilatie 73 → 75
 Vervoer van lange
 voorwerpen 94
 Voorstoelen 8 → 11
- W** Waarschuwing
 snelheidoverschrijding 60
 Waarschuwings-
 knipperlichten 22
- W** Wiel vervangen 132 → 134
 Winter (voorzorgen) XX
- Z** Zekeringen 119 → 124
 Zicht 25-26-X
 Zijschuifdeuren 47-48
 Zonneklep 89